

平成29年度 宮城県高等学校新人バスケットボール大会 仙塩地区予選会

1. 期 日 平成29年10月21・22・23・28・29日(土・日・月・土・日)11月2日(木)

2. 会 場 10月21日(土) 青葉体育館(2)・若林体育館(2)・泉体育館(2)
 10月22日(日) 青葉体育館(2)・若林体育館(2)・泉体育館(2)
 10月23日(月) 泉体育館(2)
 10月28日(土) 青葉体育館(2)・宮城野体育館(2)
 10月29日(日) 青葉体育館(2)・宮城野体育館(2)
 11月 2日(木) 泉体育館(2)

3. 参加チーム

【男子】(32)

明 成 聖和学園 生文大 東北学院 東 北 仙 台 仙台南 利 府
 仙台第三 仙台第一 仙台東
 泉 館 山 仙 台 西 仙台工業 仙 台 商 仙台育英 学院榴ヶ岡 仙台第二 宮城工業 多 賀 城 宮城広瀬 仙台城南
 塩 釜
 黒 川 仙台向山 泉 富 谷 泉松陵 松 島 仙台二華 尚 綱 仙台青陵

(不参加) 仙台三桜:高専広瀬

【女子】(31)

聖和学園 明 成 尚 綱 仙台第一 ウルスラ 泉 館 山
 仙台二華 生文大 仙台城南 富 谷 東 北 常盤木 仙 台 西 宮城第一
 泉 仙台三桜 学院榴ヶ岡 仙台南 利 府 仙 台 商 塩 釜
 仙台育英

宮城広瀬 多 賀 城 仙 台 白百合 松 島 仙台東 宮城学院 仙台第二 仙台第三

(不参加) ドミニコ:仙台青陵:仙台向山

4. 代表チーム(県大会出場チーム数)

【男子】 17チーム

【女子】 17チーム

5. 試合方法

ブロック別一次リーグ戦(60ゲーム).....10月21・22日(土・日)

【男子】投票により22チームをシード、残りオープン抽選

a	b	c	d	e	f	g	h	i	j	k
1	2	3	4	5	6	7	8	9	10	11
明 成	聖和学園	東 北	利 府	仙台第一	生文大	東北学院	仙台城南	仙台第三	仙台南	仙 台
22	21	20	19	18	17	16	15	14	13	12
塩 釜	仙 台 西	仙台商業	多 賀 城	仙台育英	泉	泉 館 山	仙 台 東	仙台第二	宮城工業	仙台工業
23	24	25	26	27	28	29	30	31	32	
仙台二華	学院榴ヶ岡	宮城広瀬	松 島	泉松陵	仙台向山	仙台青陵	富 谷	尚 綱	黒 川	

【女子】投票により22チームをシード、残りオープン抽選

a	b	c	d	e	f	g	h	i	j	k
1	2	3	4	5	6	7	8	9	10	11
聖和学園	明 成	東 北	ウルスラ	仙台第一	尚 綱	常盤木	泉 館 山	宮城第一	利 府	仙台商業
22	21	20	19	18	17	16	15	14	13	12
広 瀬	松 島	仙 台	仙台南	学院榴ヶ岡	泉	仙 台 西	仙台城南	富 谷	仙台二華	生文大
23	24	25	26	27	28	29	30	31		
仙 台 東	仙台第三	塩 釜	多 賀 城	仙台第二	宮城学院	仙台育英	仙台三桜	白百合		

一次トーナメント(36ゲーム)

◎順位決定・・・10月23日(月)小山のみ・10月28日(土)

【男子】

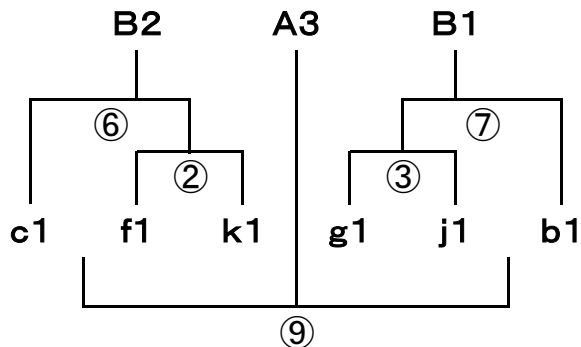
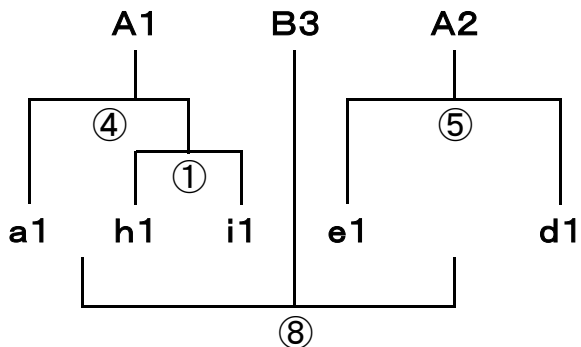

【女子】

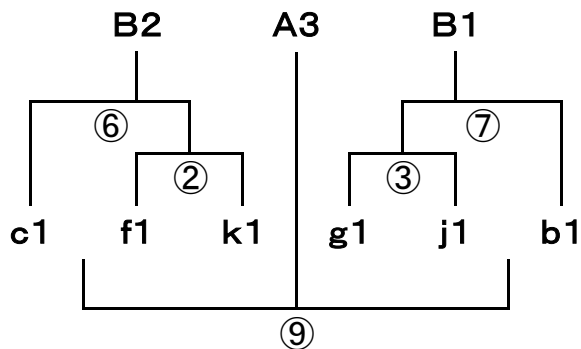
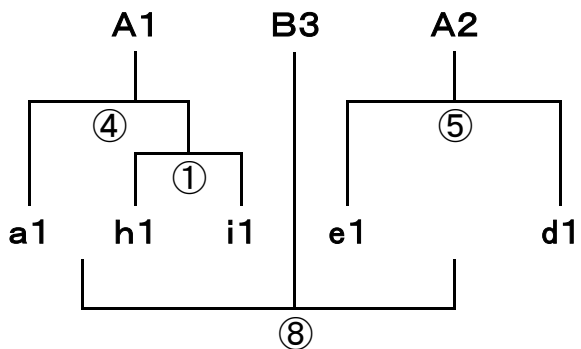

◎代表決定(☆は県大会出場権獲得)・・・10月23日(月)小山のみ, 10月28・29日(土・日)

【男子】

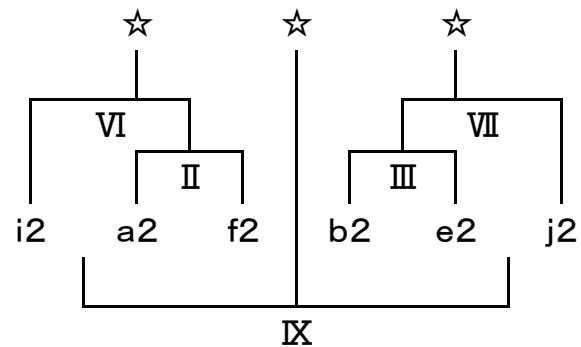
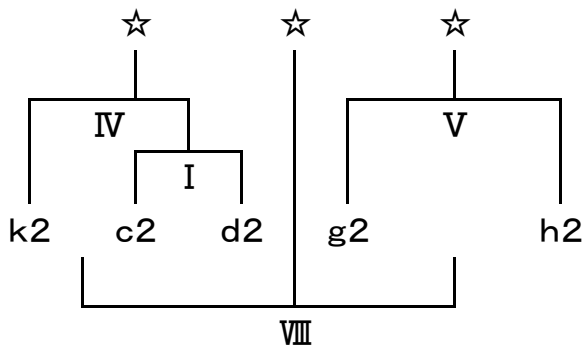

【女子】

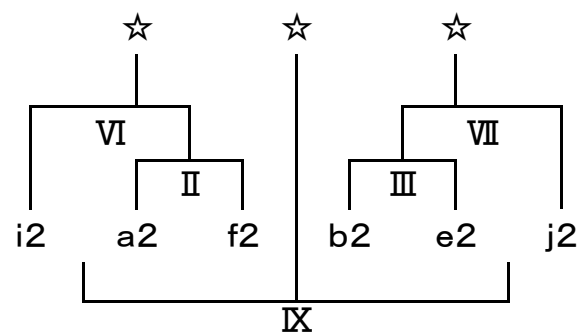
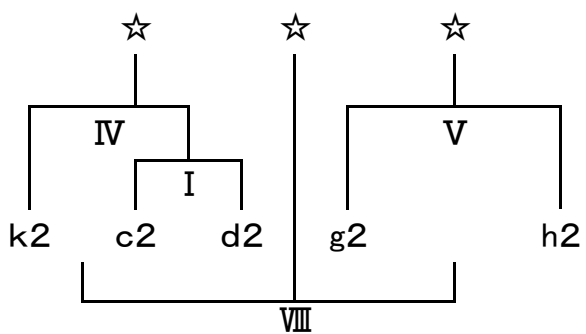

◎順位決定二次リーグ戦(12ゲーム)……10月29日(日)

男子順位決定リーグ

A1	B1
A2	B2
A3	B3

女子順位決定リーグ

A1	B1
A2	B2
A3	B3

◎順位決定二次トーナメント(10ゲーム)……11月2日(木)

【男子】

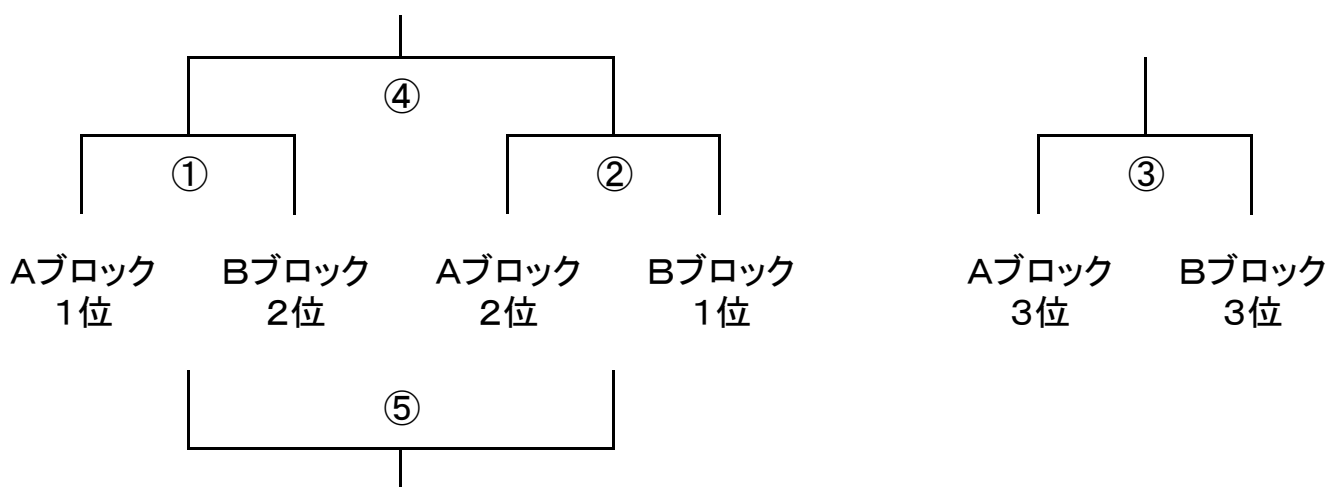

【女子】

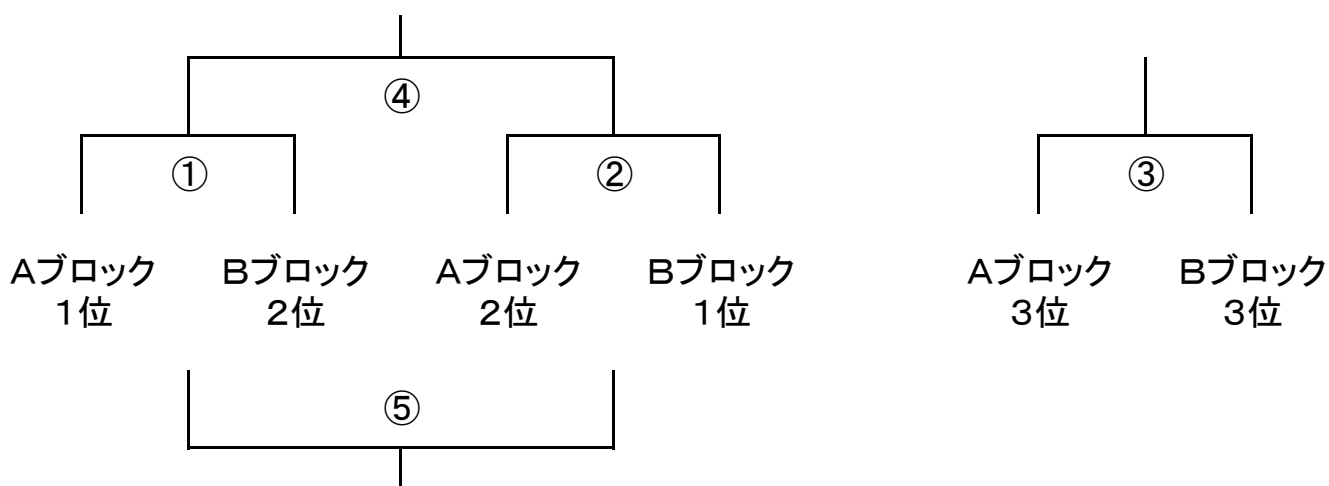

平成29年度宮城県高等学校新人大会バスケットボール競技仙塩地区予選会

2017/10/9 13:42

大会1日目

試合時間	10月21日(土) 青葉体育館	
	A	B
9:00~	h 泉館山 vs 仙台三桜 ★ 仙台城南	i 宮城第一 vs 白百合 ★ 富谷
10:30~	h 仙台城南 vs 富谷 ★ 仙台東	i 仙台第三 vs 尚綱 ★ 宮城第一
12:00~	h 仙台三桜 vs 仙台城南 ★ 泉館山	i 白百合 vs 富谷 ★ 仙台第三
13:30~	h 富谷 vs 仙台東 ★ 仙台三桜	i 尚綱 vs 仙台第二 ★ 白百合
15:00~	h 仙台城南 vs 泉館山 ★ 富谷	i 富谷 vs 宮城第一 ★ 尚綱
16:30~	h 仙台東 vs 仙台城南 ★ 泉館山	i 仙台第二 vs 仙台第三 ★ 富谷

大会2日目

試合時間	10月22日(日) 青葉体育館	
	A	B
9:00~	a 聖和 vs 仙台東 ★ 宮城広瀬	c 東北 vs 塩釜 ★ 仙台
10:30~	a 明成 vs 仙台二華 ★ 聖和	d 利府 vs 松島 ★ 東北
12:00~	a 仙台東 vs 宮城広瀬 ★ 明成	c 塩釜 vs 仙台 ★ 利府
13:30~	a 仙台二華 vs 塩釜 ★ 仙台東	d 松島 vs 多賀城 ★ 塩釜
15:00~	a 宮城広瀬 vs 聖和 ★ 仙台二華	c 仙台 vs 東北 ★ 松島
16:30~	a 塩釜 vs 明成 ★ 宮城広瀬	d 多賀城 vs 利府 ★ 仙台

試合時間	10月21日(土) 若林体育館	
	A	B
9:00~	g 常盤木 vs 仙台青英 ★ 仙台西	j 仙台南 vs 黒川 ★ 宮城工業
10:30~	g 東北学院 vs 仙台青陵 ★ 常盤木	j 利府 vs 仙台二華 ★ 仙台南
12:00~	g 仙台青英 vs 仙台西 ★ 東北学院	j 黒川 vs 宮城工業 ★ 仙台二華
13:30~	g 仙台青陵 vs 泉館山 ★ 仙台青英	空き
15:00~	g 仙台西 vs 常盤木 ★ 仙台青陵	g 宮城工業 vs 仙台南 ★ 黒川
16:30~	g 泉館山 vs 東北学院 ★ 仙台西	空き

試合時間	10月22日(日) 若林体育館	
	A	B
9:00~	b 明成 vs 仙台第三 ★ 松島	e 仙台第一 vs 仙台第二 ★ 学院榴ヶ岡
10:30~	b 聖和 vs 学院榴ヶ岡 ★ 明成	e 仙台第一 vs 泉松陵 ★ 仙台青英
12:00~	b 仙台第三 vs 松島 ★ 聖和	e 仙台第二 vs 学院榴ヶ岡 ★ 仙台第一
13:30~	b 学院榴ヶ岡 vs 仙台西 ★ 仙台第三	e 泉松陵 vs 仙台青英 ★ 仙台第二
15:00~	b 松島 vs 明成 ★ 学院榴ヶ岡	e 学院榴ヶ岡 vs 仙台第一 ★ 泉松陵
16:30~	b 仙台西 vs 聖和 ★ 松島	e 仙台青英 vs 仙台第一 ★ 学院榴ヶ岡

試合時間	10月21日(土) 泉体育館	
	A	B
9:00~	f 尚綱 vs 宮城学院 ★ 泉	k 仙台商業 vs 生文大 ★ 仙台工業
10:30~	f 生文大 vs 仙台向山 ★ 尚綱	空き
12:00~	f 宮城学院 vs 泉 ★ 生文大	k 仙台 vs 仙台工業 ★ 仙台商業
13:30~	f 仙台向山 vs 泉 ★ 宮城学院	*翌日使用のため 片付け無し
15:00~	f 泉 vs 尚綱 ★ 仙台向山	空き
16:30~	f 泉 vs 生文大 ★ 尚綱	空き

試合時間	10月22日(日) 泉体育館	
	A	B
9:00~	d ウルスラ vs 多賀城 ★ 仙台南	
10:30~	c 東北 vs 宮城広瀬 ★ ウルスラ	
12:00~	d 多賀城 vs 仙台南 ★ 東北	*翌日使用のため 片付け無し
13:30~	c 宮城広瀬 vs 仙台商業 ★ 多賀城	
15:00~	d 仙台南 vs ウルスラ ★ 宮城広瀬	
16:30~	c 仙台商業 vs 東北 ★ 仙台南	

試合時間		10月23日(月) 泉体育館			
		A		B	
9:00~	1	★	代表1次トーナメントI ★e2 c2 d2	★	代表1次トーナメントI ★e2 c2 d2
10:30~	2	★	代表1次トーナメントII ★c2 a2 f2	★	代表1次トーナメントII ★c2 a2 f2
12:00~	3	★	代表1次トーナメントIII ★a2 b2 e2	★	代表1次トーナメントIII ★a2 b2 e2
13:30~	4	★	順位1次トーナメント① ★b2 h1 i1	★	順位1次トーナメント① ★b2 h1 i1
15:00~	5	★	順位1次トーナメント② ★h1 f1 k1	★	順位1次トーナメント② ★h1 f1 k1
16:30~	6	★	順位1次トーナメント③ ★f1 g1 j1	★	順位1次トーナメント③ ★f1 g1 j1

試合時間		10月28日(土) 宮城野体育館			
		C		D	
9:00~	1	★	順位1次トーナメント④ ★c2・d2 a1 h1・i1	★	順位1次トーナメント⑤ ★j2 d1 e1
10:30~	2	★	順位1次トーナメント⑥ 前試合勝者 c1 f1・k1	★	順位1次トーナメント⑦ 前試合勝者 g1・j1 b1
12:00~	3	★	代表1次トーナメントVI 前試合勝者 k2 c2・d2	★	代表1次トーナメントVII 前試合勝者 h2 g2
13:30~	4	★	代表1次トーナメントVI 前試合勝者 i2 a2・f2	★	代表1次トーナメントVII 前試合勝者 b2・e2 j2
15:00~	5	★	順位1次トーナメント⑧ 前試合勝者 順位④負 順位⑤負	★	順位1次トーナメント⑨ 前試合勝者 順位⑥負 順位⑦負
16:30~	6		空き 翌日会場使用片づけなし		空き 翌日会場使用片づけなし

試合時間		10月28日(土) 青葉体育館			
		A		B	
9:00~	1	★	順位1次トーナメント④ ★c2・d2 a1 h1・i1	★	順位1次トーナメント⑤ ★g2 d1 e1
10:30~	2	★	順位1次トーナメント⑥ 前試合勝者 c1 f1・k1	★	順位1次トーナメント⑦ 前試合勝者 g1・j1 b1
12:00~	3	★	代表1次トーナメントIV 前試合勝者 k2 c2, d2	★	代表1次トーナメントV 前試合勝者 h2 g2
13:30~	4	★	代表1次トーナメントVI 前試合勝者 i2 a2・f2	★	代表1次トーナメントVII 前試合勝者 b2 e2・j2
15:00~	5	★	順位1次トーナメント⑧ 前試合勝者 順位④負 順位⑤負	★	順位1次トーナメント⑨ 前試合勝者 順位⑥負 順位⑦負
16:30~	6		空き 翌日会場使用片づけなし		空き 翌日会場使用片づけなし

試合時間		10月29日(日) 青葉体育館			
		A		B	
9:00~	1	★	A1 vs A3 ★A2	★	B1 vs B3 ★B2
10:30~	2	★	A1 vs A3 ★A1	★	B1 vs B3 ★B1
12:00~	3	★	A3 vs A2 ★A1	★	B3 vs B2 ★B1
13:30~	4	★	A3 vs A2 ★A3	★	B3 vs B2 ★B3
15:00~	5	★	A2 vs A1 ★A3	★	B2 vs B1 ★B3
16:30~	6	★	A2 vs A1 ★A2	★	B2 vs B1 ★B2

試合時間		10月29日(日) 宮城野体育館			
		A		B	
9:00~	1		10時30分を第1試合目 開始時間とします		
10:30~	2	★	代表1次トーナメントVIII ★V負 IV負 V負		
12:00~	3	★	代表1次トーナメントIX 前試合勝 VI負 VII負		*終日片面空き
13:30~	4	★	代表1次トーナメントVIII 前試合勝 IV負 V負		
15:00~	5	★	代表1次トーナメントIX 前試合勝 VI負 VII負		
16:30~	6		*最終試合チーム片付け		*最終試合チーム片付け

試合時間		11月2日(水) 泉体育館			
		A		B	
9:00~	1	★	順位2次トーナメント① 男子5位決定A3 A1位 B2位	★	順位2次トーナメント② 女子5位決定A3 A2位 B1位
10:30~	2	★	順位2次トーナメント① 前試合勝者 A1位 B2位	★	順位2次トーナメント② 前試合勝者 A2位 B1位
12:00~	3	★	順位5位決定戦③ 前試合勝者 A3位 B3位	★	順位5位決定戦③ 前試合勝者 A3位 B3位
13:30~	4	★	順位優勝決定戦④ 前試合勝者 順位①勝 順位②勝	★	順位3位決定戦⑤ 第3試合勝者 順位①負 順位②負
15:00~	5	★	順位優勝決定戦④ 前試合勝者 順位①勝 順位②勝	★	順位3位決定戦⑤ 前試合勝者 順位①負 順位②負
16:30~	6		*最終試合チーム片付け		*最終試合チーム片付け

*3試合目は選手権の結果により5位決定戦