

全農杯 令和元年度 山形県卓球選手権大会 兼 全日本卓球選手権大会山形県予選会ホープス・カブ・パンビの部 結果

令和元年5月26日(日)開催
山形県総合運動公園体育館

《ホープス男子シングルス》					《ホープス女子シングルス》				
ランク	氏名	所属	学年	全国大会代表	ランク	氏名	所属	学年	全国大会代表
1	池田 皓 翔	城北卓球スポーツ少年団	6	代表	1	加藤 光 咲	余目卓球スポーツ少年団	6	代表
2	佐藤 快 音	鳥海卓球スポーツ少年団	6	代表	2	清水 希 美	セントラル卓研	6	代表
3	渋谷 煌 斗	きらり川南スポーツクラブ	6	代表	3	塚形 音 葉	十坂卓球スポーツ少年団	6	代表
4	山泉 貴 義	双葉卓球クラブ	6	代表	4	長谷部 真 奈	余目卓球スポーツ少年団	5	代表
5	植木 未 来	やくわクラブ	5	代表	5	五十嵐 愛 乃	きらり川南スポーツクラブ	6	代表
6	阿部 凌 雅	十坂卓球スポーツ少年団	6	代表	6	阿部 杏 香	黄金卓球スポーツ少年団	6	代表
7	菅原 大 幹	松原卓球スポーツ少年団	5	-	7	池田 結 愛	きらり川南スポーツクラブ	5	-
8	松田 裕 翔	山 寺 ク ラ ブ	5	-	8	伊藤 つばき	萩野学園卓球クラブ	6	-
ベン カット枠	松田 裕 翔	山 寺 ク ラ ブ	5	代表	ベン カット枠	池田 結 愛	きらり川南スポーツクラブ	5	代表

《カブ男子シングルス》					《カブ女子シングルス》				
ランク	氏名	所属	学年	全国大会代表	ランク	氏名	所属	学年	全国大会代表
1	深松 奏 汰	余目卓球スポーツ少年団	4	代表	1	高橋 莉 子	山 寺 ク ラ ブ	4	代表
2	田中 春 吾	城北卓球スポーツ少年団	4	代表	2	小野 心 暖	鳳 凰 卓 翔 会	3	代表
3	児玉 隼 人	長井ジュニア卓球スポーツ少年団	4	代表	3	浦山 祐 希 菜	山 寺 ク ラ ブ	4	代表
4	井上 鴻	双葉卓球クラブ	4	代表	4	鶴巻 希 拓	双葉卓球クラブ	3	代表
5	木村 眞 大	やくわクラブ	3	代表	5	田村 咲 葵	きらり川南スポーツクラブ	4	代表
6	白幡 友 元	双葉卓球クラブ	4	代表	6	樋口 叶 子	やくわクラブ	4	代表
7	相馬 悠 希	鳳 凰 卓 翔 会	4	-	7	村田 清 羽	大江卓球クラブジュニア	4	-
8	佐藤 亮 太 郎	十坂卓球スポーツ少年団	4	-	8	佐藤 瑚 夏	ひらた卓球スポーツ少年団	3	-

《パンビ男子シングルス》					《パンビ女子シングルス》				
ランク	氏名	所属	学年	全国大会代表	ランク	氏名	所属	学年	全国大会代表
1	佐藤 快 音	双葉卓球クラブ	2	代表	1	榎本 佳 純	きらり川南スポーツクラブ	2	代表
2	青木 耕 介	長井ジュニア卓球スポーツ少年団	2	代表	2	坂野 夢 叶	5 s t a r	2	代表
3	長南 愛 汰	峰栄卓球スポーツ少年団	2	代表	3	後藤 咲 良	やくわクラブ	2	代表
4	齋藤 至 吹	松原卓球スポーツ少年団	2	代表	4	布川 愛 哩	鳳 凰 卓 翔 会	1	代表
5	深松 生 真	余目卓球スポーツ少年団	2	代表	5	阿部 愛 佳	八幡卓球スポーツ少年団	2	代表
6	里 泰 成	鶴 岡 N J A	2	代表	6	佐藤 紫 乃	河北べにばな卓球スポーツ少年団	2	代表
7	布川 創 大	河北べにばな卓球スポーツ少年団	2	-	7	原 幸 夏	十坂卓球スポーツ少年団	1	-
8	阿部 来 城	ピンポン倶楽部	2	-	8	高橋 想 空	若浜卓球スポーツ少年団	1	-

亀岡 剛杯 ホープス男子シングルス(代表6名+1ペン又はカット枠)

(県卓球協会 顧問)

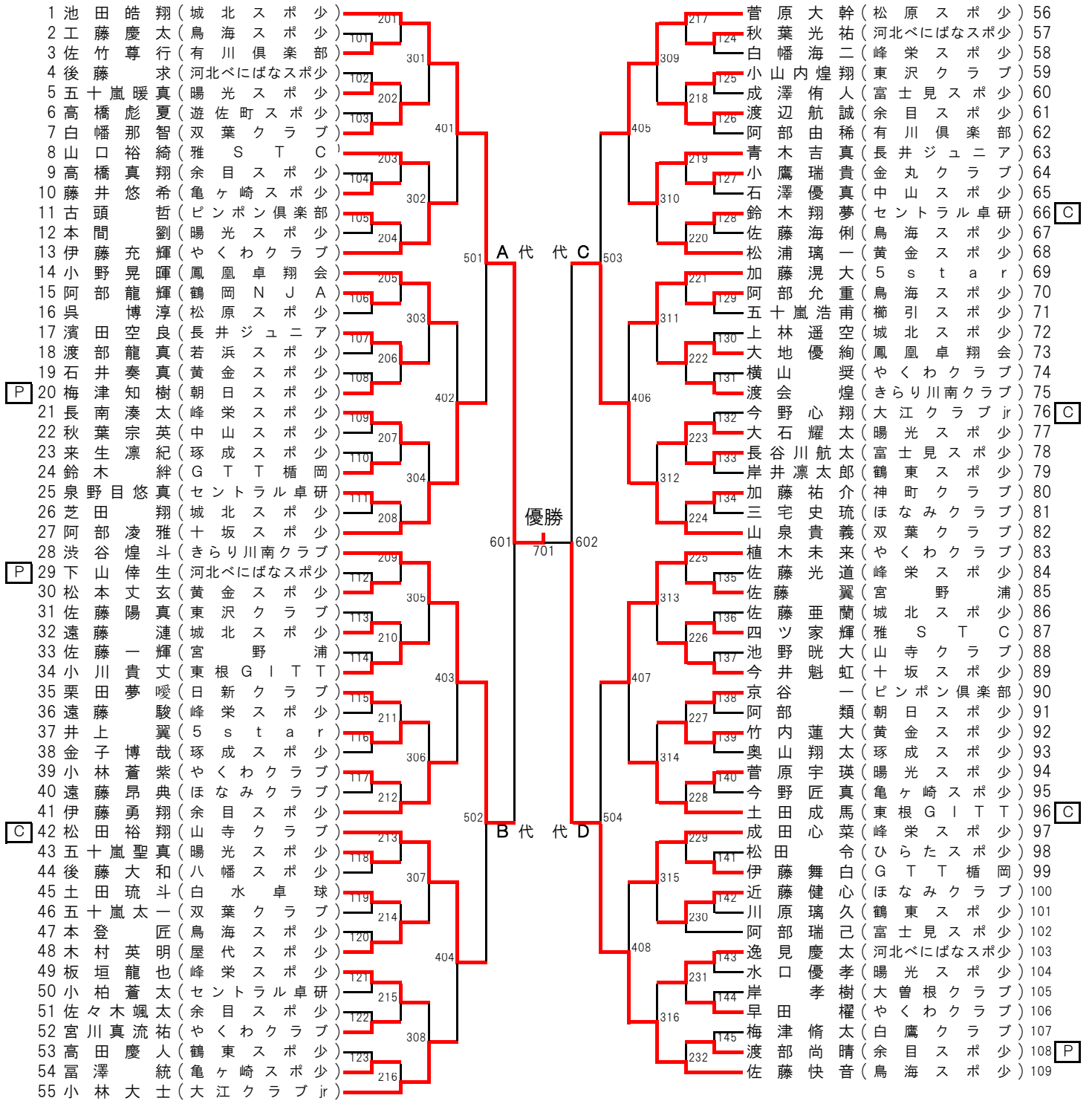

5位～8位決定戦(6位まで代表)

3～4位決定戦

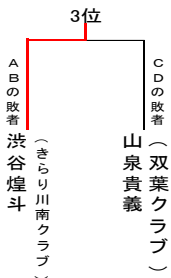

試合順序①1-2、3-4、②1-3、2-4、③2-3、1-4

氏名	1 阿部凌雅	2 松田裕翔	3 菅原大幹	4 植木未来	勝敗	勝点	順位
Aの敗者 1 阿部凌雅 (十坂スポ少)	-	3	0	2	3	2	2-1 5 6 5/5
Bの敗者 2 松田裕翔 (山寺クラブ)	0	-	3	0	3	3	0-3 3 8
Cの敗者 3 菅原大幹 (松原スポ少)	3	2	3	0	1	3	2-1 5 7 4/5
Dの敗者 4 植木未来 (やぐわクラブ)	2	3	3	0	3	1	2-1 5 5 5/4

伊藤清志杯 ホープス女子シングルス(代表6名+1ペン又はカット枠)

(県卓球協会 副会長)

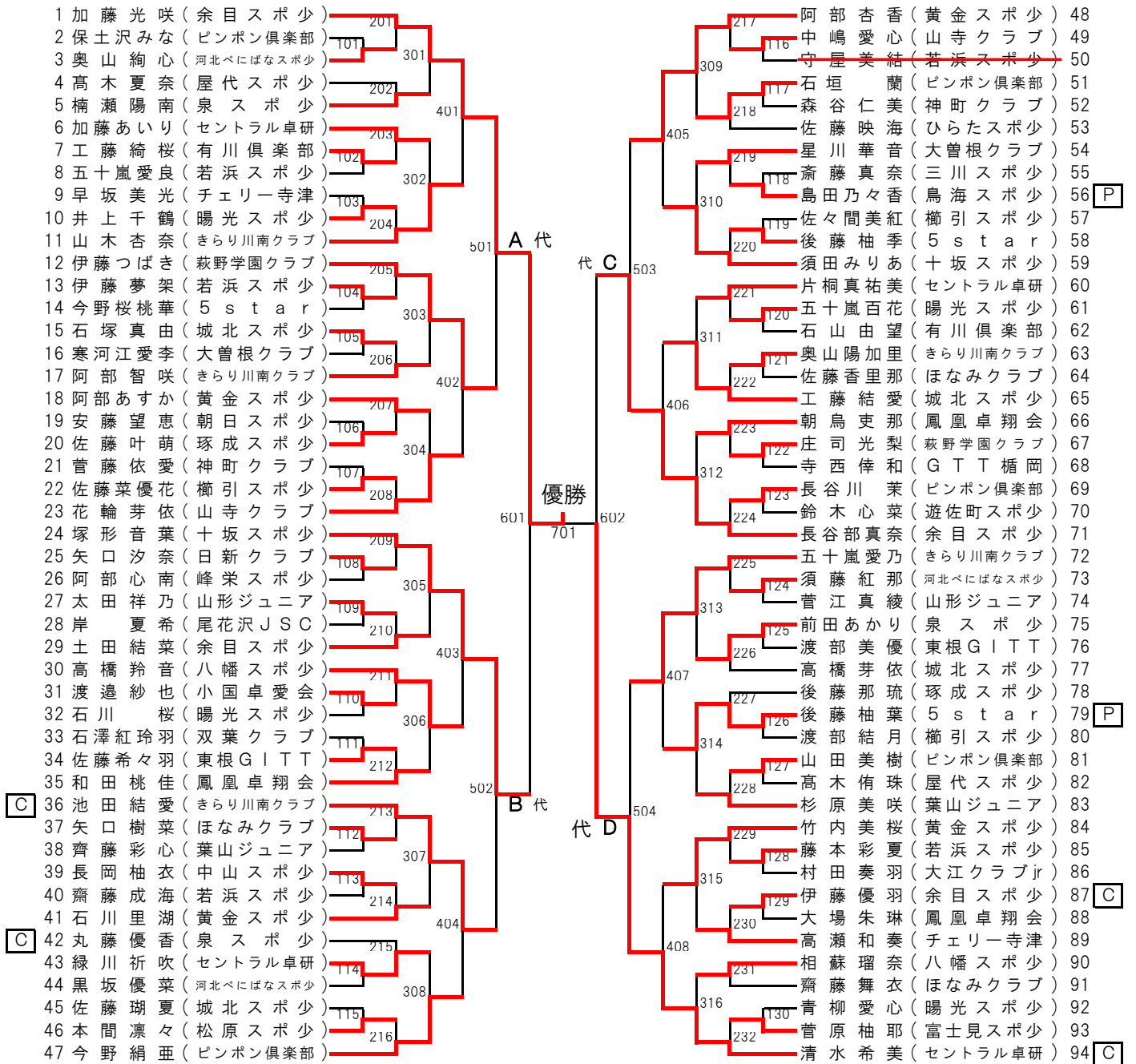

5位～8位決定戦(6位まで代表)

3～4位決定戦

試合順序①1-2, 3-4, ②1-3, 2-4, ③2-3, 1-4

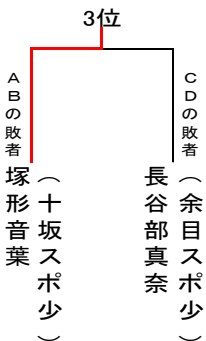

氏名	1 伊藤つばき	2 池田結愛	3 阿部杏香	4 五十嵐愛乃	勝敗	勝点	順位
Aの敗者 1 伊藤つばき (萩野学園クラブ)	-	2	1	0	0-3	3	8
Bの敗者 2 池田結愛 (きらり川南クラブ)	3	-	0	0	1-2	4	7
Cの敗者 3 阿部杏香 (黄金スポ少)	3	3	-	1	2-1	5	6
Dの敗者 4 五十嵐愛乃 (きらり川南クラブ)	3	3	3	-	3-0	6	5

高梨智明杯 カブ男子シングルス(代表6名)

(県卓球協会 副会長)

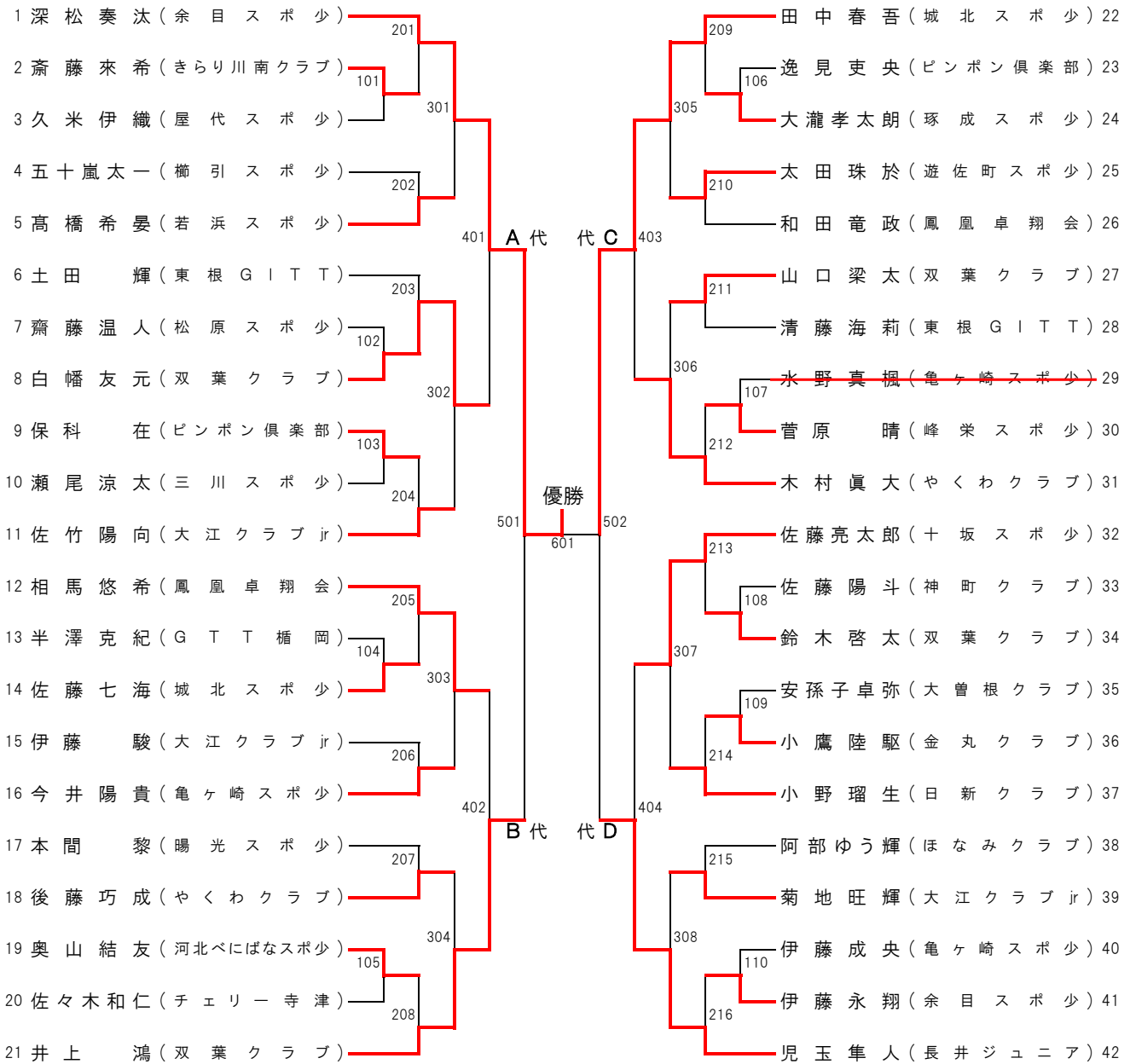

5位～8位決定戦(6位まで代表)

3～4位決定戦

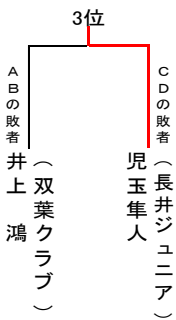

試合順序①1-2、3-4、②1-3、2-4、③2-3、1-4

氏名	1 白幡友元 (双葉クラブ)	2 相馬悠希 (鳳凰卓翔会)	3 木村真大 (やくわクラブ)	4 佐藤亮太郎 (十坂スポ少)	勝敗	勝点	順位
Aの敗者 1 白幡友元 (双葉クラブ)	-	3	1	3	2-1	5	6
Bの敗者 2 相馬悠希 (鳳凰卓翔会)	1	-	0	3	1-2	4	7
Cの敗者 3 木村真大 (やくわクラブ)	3	3	-	3	3-0	6	5
Dの敗者 4 佐藤亮太郎 (十坂スポ少)	0	0	1	-	0-3	3	8

奥山淳一杯 カブ女子シングルス(代表6名)

(県卓球協会 普及部長)

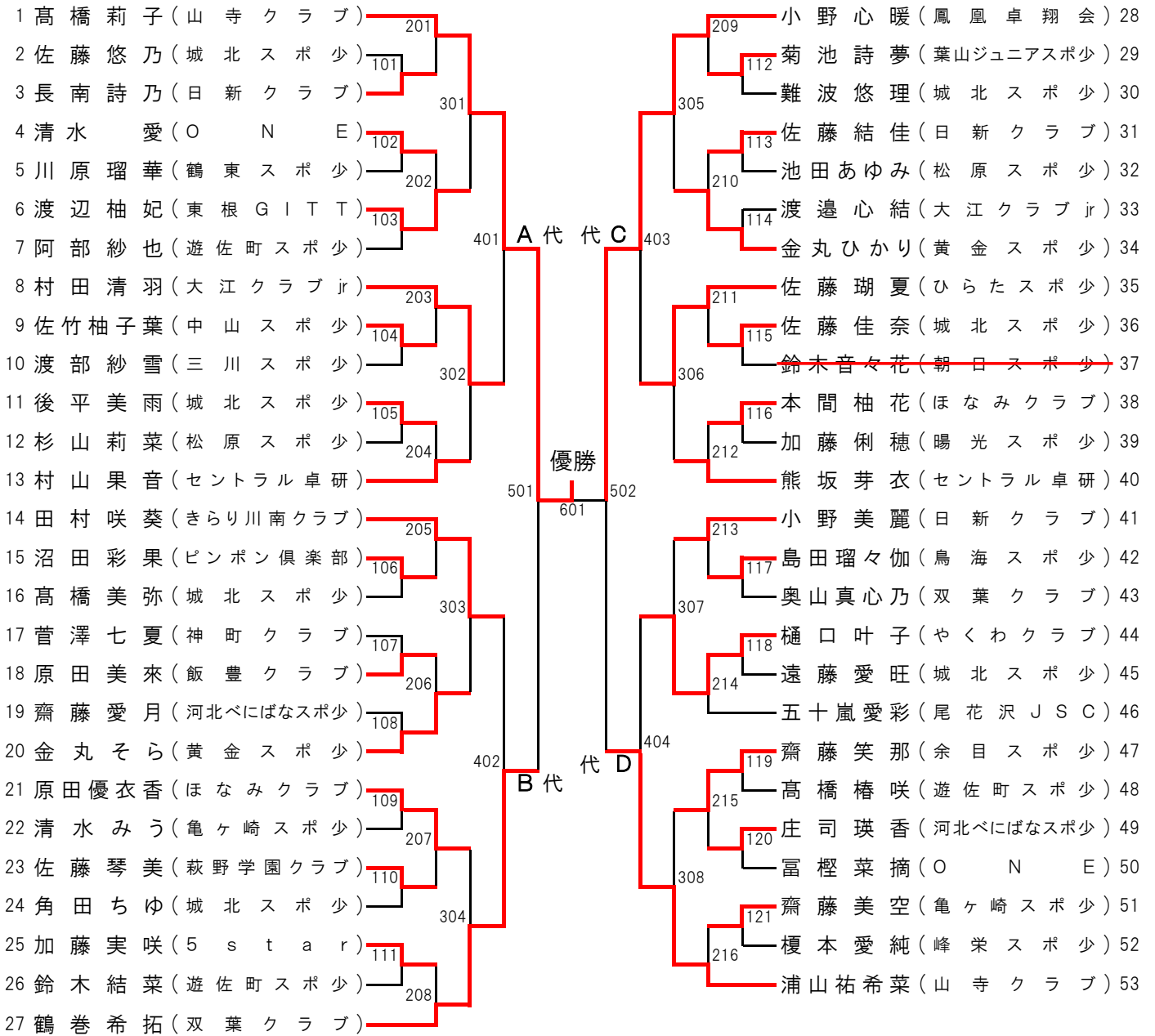

5位～8位決定戦(6位まで代表)

試合順序①1-2、3-4、②1-3、2-4、③2-3、1-4

3～4位決定戦

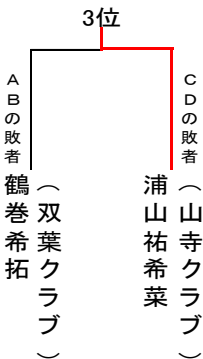

氏名	1 村田清羽	2 田村咲葵	3 佐藤瑚夏	4 樋口叶子	勝敗	勝点	順位
Aの敗者 1 村田清羽 (大江クラブ)	-	0 - 3	3 - 2	1 - 3	1-2	4	7
Bの敗者 2 田村咲葵 (きらり川南クラブ)	3 - 0	-	3 - 0	3 - 1	3-0	6	5
Cの敗者 3 佐藤瑚夏 (ひらたスポ少)	2 - 3	0 - 3	-	0 - 3	0-3	3	8
Dの敗者 4 樋口叶子 (やくわクラブ)	3 - 1	1 - 3	3 - 0	-	2-1	5	6

小笠原富雄杯 バンビ男子シングルス(代表6名)

(県卓球協会 元顧問)

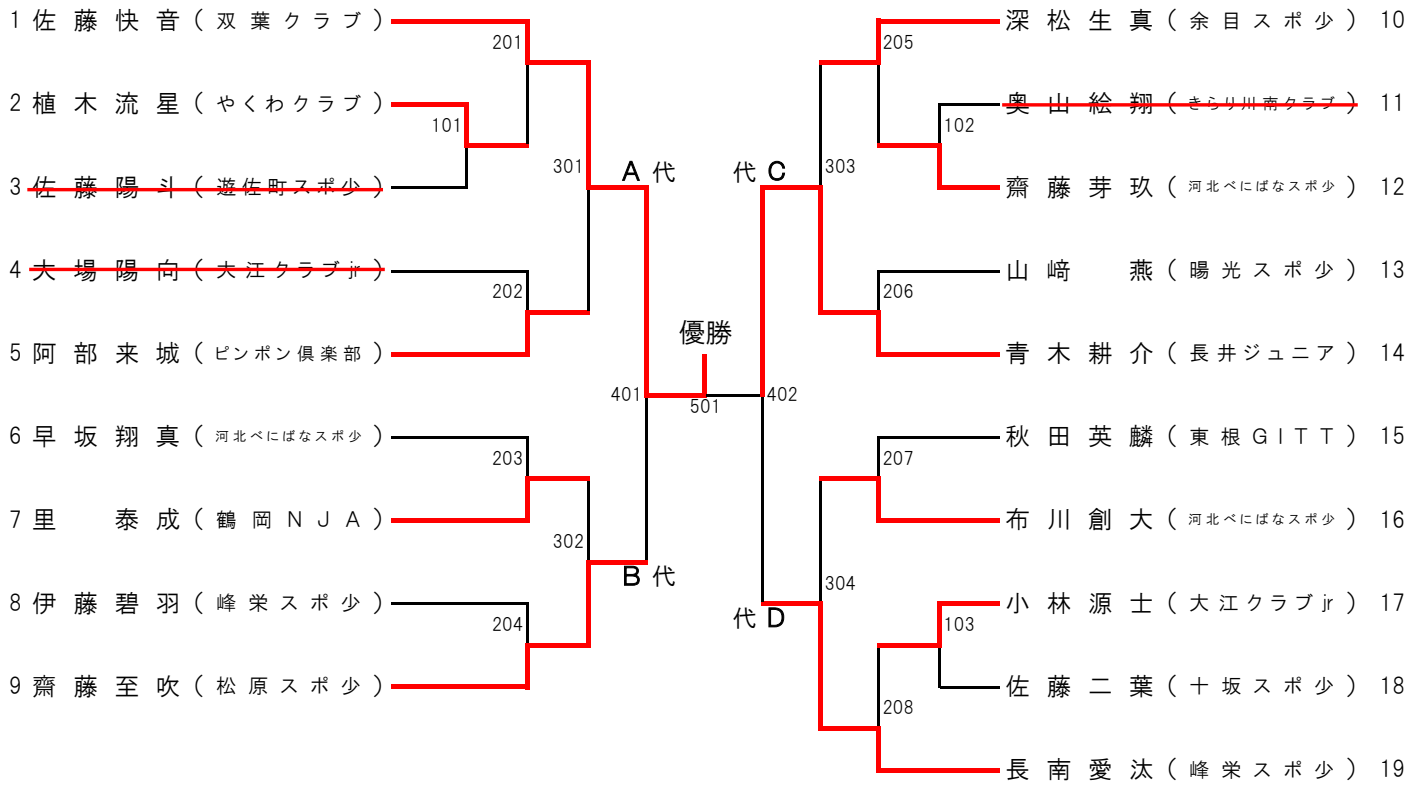

5位～8位決定戦(6位まで代表)

3～4位決定戦

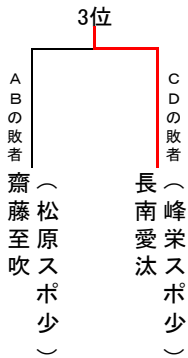

試合順序①1-2、3-4、②1-3、2-4、③2-3、1-4

氏名	1 阿部来城	2 里 泰成	3 深松生真	4 布川創大	勝敗	勝点	順位
Aの敗者 1 阿部来城 (ピンポン倶楽部)	-	0 - 3	0 - 3	1 - 3	0-3	3	8
Bの敗者 2 里 泰成 (鶴岡NJJA)	3 - 0	-	0 - 3	3 - 0	2-1	5	6
Cの敗者 3 深松生真 (余目スポ少)	3 - 0	3 - 0	-	3 - 0	3-0	6	5
Dの敗者 4 布川創大 (河北べにばな)	3 - 1	0 - 3	0 - 3	-	1-2	4	7

松田和久杯 バンビ女子シングルス(代表6名)

(松田外科医院院長)

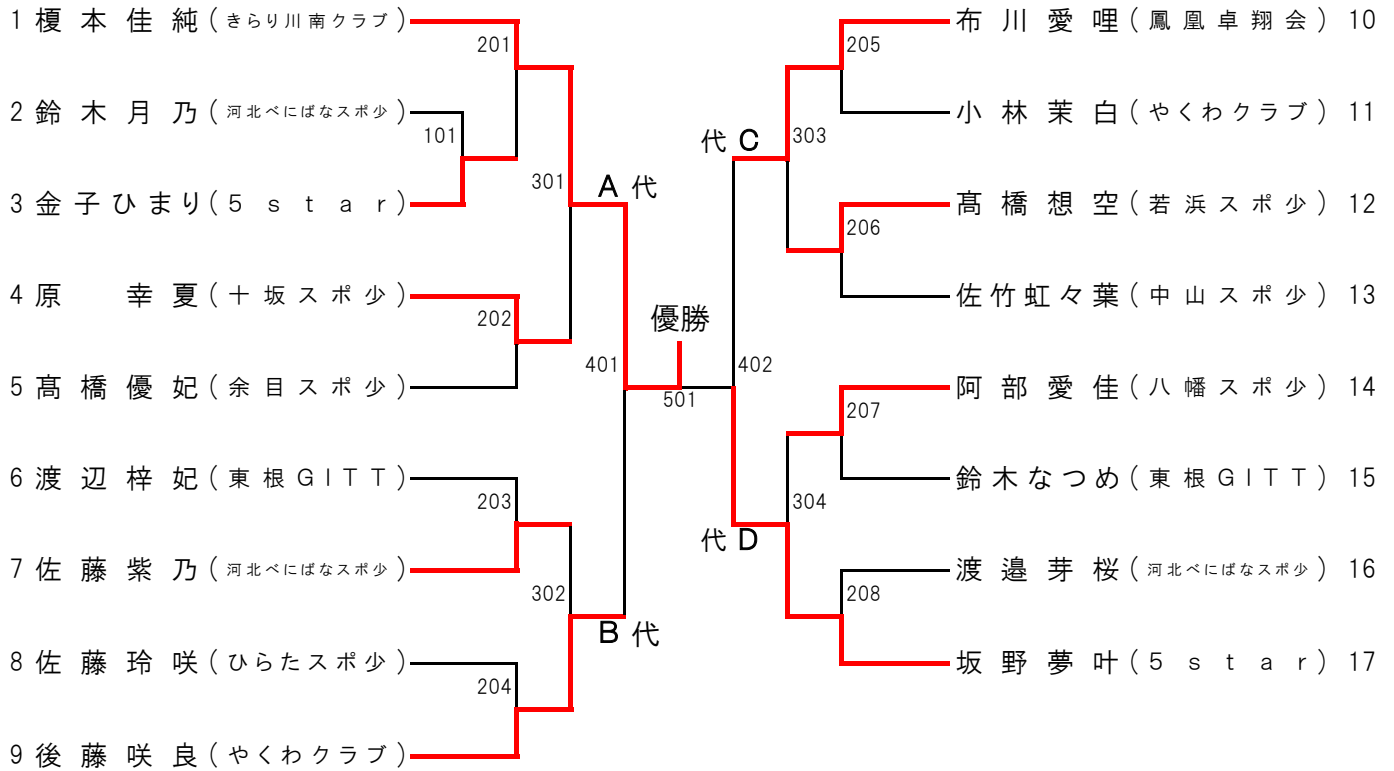

5位～8位決定戦(6位まで代表)

3～4位決定戦

試合順序①1-2、3-4、②1-3、2-4、③2-3、1-4

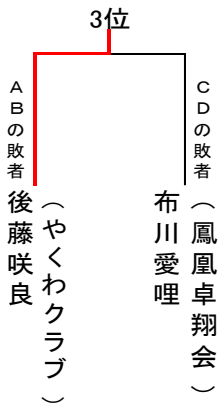

氏名	1 原 幸夏	2 佐藤紫乃	3 高橋想空	4 阿部愛佳	勝敗	勝点	順位
Aの敗者 1原 幸夏 (十坂スポ少)	-	0 - 3	3 - 1	0 - 3	1-2	4	7
Bの敗者 2佐藤紫乃 (河北べにばな)	3 - 0	-	3 - 0	0 - 3	2-1	5	6
Cの敗者 3高橋想空 (若浜スポ少)	1 - 3	0 - 3	-	0 - 3	0-3	3	8
Dの敗者 4阿部愛佳 (八幡スポ少)	3 - 0	3 - 0	3 - 0	-	3-0	6	5