

平成 30 年度村山地区高等学校新人体育大会バレーボール競技兼山形地区協会長杯争奪大会 (男子)

- 1 日 時 平成30年11月3日(土)～4日(日)
- 2 会 場 山形南高校
- 3 開 会 式 8時30分(開館7時30分) 会場ごとに全参加チームが出席すること
- 4 試合開始 第1試合 9時プロトコール開始

【男子】
 ◇県推薦チーム 4チーム(山形南・山形中央・日大山形・山形城北)
 ◆地区推薦チーム なし

I 地区協会長杯出場決定リーグ 3日(土)《試合数:計9試合》

A		B		C		D		E	
1	山形市商	5	寒河江工	4	山形工	3	山形学院	2	寒河江
10	上山明新館	6	山本学園	7	東海大山形	8	山形東	9	創学館

協会長杯出場決定戦

決定リーグ(2位まで)
A 2位
D 2位
E 2位

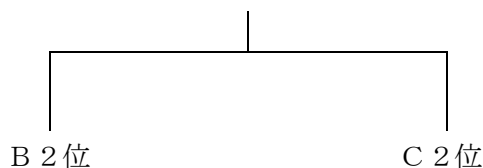

- ①A～Eの5つに分けたブロック別リーグ戦および県大会出場決定戦
- ②各ブロック1位および協会長杯出場決定戦勝者チームが県大会及び協会長杯出場(8チーム)

◆試合順

試 合	aコート	L	bコート	L
第1試合	山 商 - 明新館	山南	寒河江 - 創学館	中央
第2試合	学 院 - 山形東	日大	山形工 - 東 海	城北
第3試合	A 2位 - E 2位	a 1勝者	寒 工 - 山 本	b 1勝者
第4試合	D 2位 - E 2位	a 2勝者	B 2位 - C 2位	b 2勝者
第5試合	A 2位 - D 2位	b 3勝者		

II 地区協会長杯争奪大会 4日(日)《試合数:トーナメント11試合》

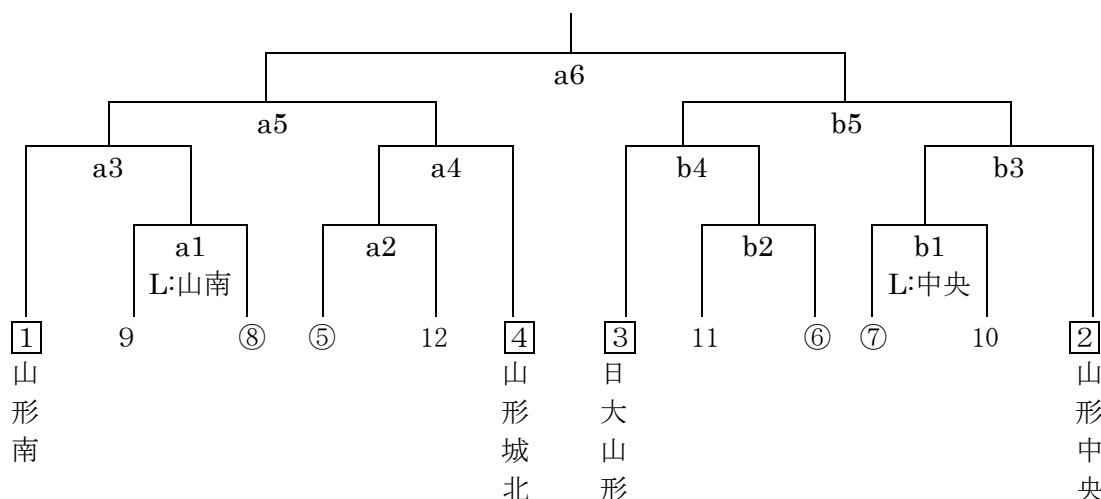

- ※1 競技運営はラインズマン割当校が行う。割り当て以外は前試合敗者が行う。
- ※2 連続試合は20分後プロトコールとする。
- ※3 使用球は男子:ミカサ MVA300とする。
- ※4 練習コート割当 3日 7:30 開館 7:40～8:00 第2試合のチーム 8:00～8:20 第1試合のチーム
4日 7:30 開館 7:50～8:20 第2試合のチーム 8:20～8:50 第1試合のチーム
- ※5 地区協会長杯争奪大会の組合せ抽選は、3日全日程終了後、本部にて実施する。

平成 30 年度村山地区高等学校新人体育大会バレーボール競技兼山形地区協会長杯争奪大会 (女子)

- 1 日 時 平成30年11月3日(土)・4日(日)
 - 2 会 場 女子・・・山形北高校
 - 3 開 会 式 8時30分(開館7時30分) 全参加チームが出席すること
 - 4 試合開始 第1試合 9時プロトコール開始
- 【女子】
- ◇県推薦チーム 2チーム(山形市商・山形城北)
 - ◆地区推薦チーム 2チーム(山形学院・上山明新館)

I 県大会出場決定リーグ 3日(土)《試合数：リーグ戦7試合+県大会出場決定戦3試合》

A		B		C		D		E	
1	山 辺	5	寒 河 江	4	山 形 北	3	日 大 山 形	2	山 本 学 園
10	山 形 西	6	天 童	7	谷 地	8	左 沢	9	山 形 中 央
		11	東海大山形						

県大会出場代表決定戦

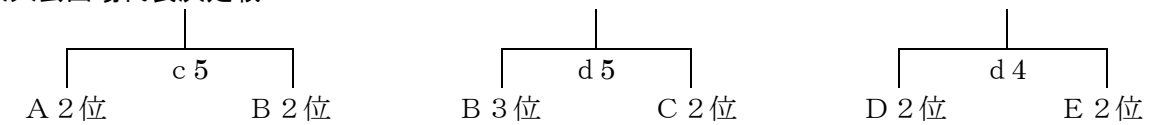

①A～Eの5つに分けたブロック別リーグ戦および県大会出場決定戦

②各ブロック1位および県大会出場代表決定戦勝者が県大会及び協会長杯出場(8チーム)

◆試合順

試 合	cコート	L	dコート	L
第1試合	寒河江 - 東海	山 商	山 本 - 山中央	城 北
第2試合	天 童 - 東海	学 院	日 大 - 左 沢	明新館
第3試合	寒河江 - 天 童	E 1位	山形北 - 谷 地	D 1位
第4試合	山 辺 - 山形西	B 1位	D 2位 - E 2位	C 1位
第5試合	A 2位 - B 2位	A 1位	B 3位 - C 2位	d 4勝者

II 地区協会長杯争奪大会 4日(日)《試合数：トーナメント最大12試合》

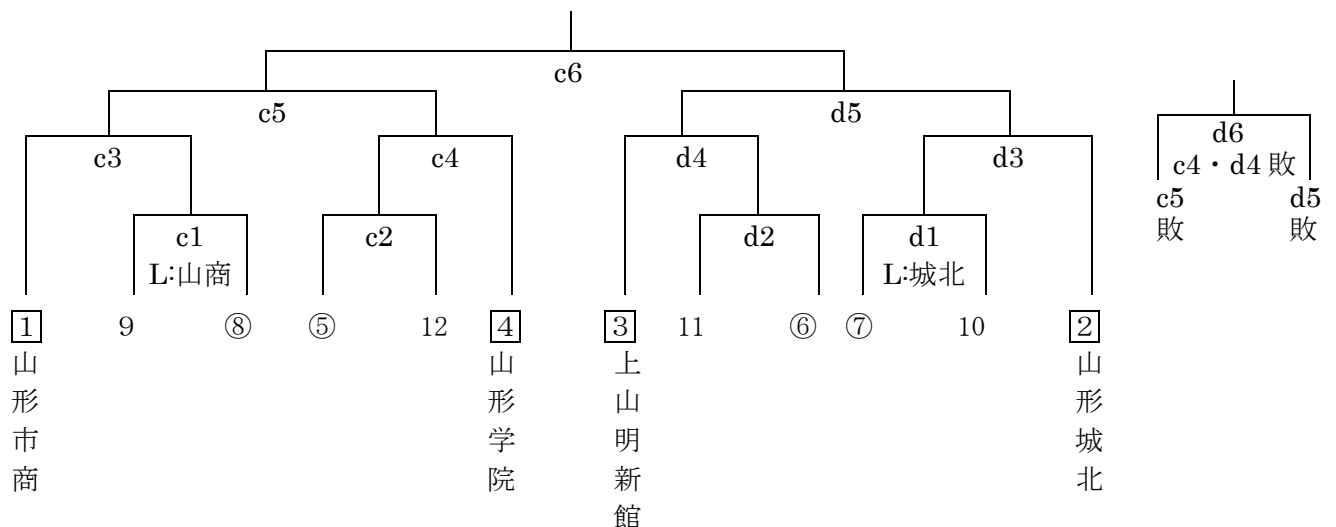

※1 競技運営はラインズマン割当校が行う。割り当て以外は前試合敗者が行う。

※2 連続試合は20分後プロトコールとする。 ※3 使用球は女子：モルテンV5M5000とする。

※4 練習コート割当 3日 7:30 開館 7:40～8:00 第2試合のチーム 8:00～8:20 第1試合のチーム
4日 7:30 開館 7:50～8:20 第2試合のチーム 8:20～8:50 第1試合のチーム

※5 地区協会長杯争奪大会の組合せ抽選は3日全日程終了後、本部にて実施する。

※6 3位決定戦(d6)は、県推薦チームがともに決勝に進んだ場合、ベスト4に県推薦チームが1つしかおらず、なおかつその県推薦チームが決勝に進んだ場合、実施する。