

# 第65回福島県高等学校体育大会サッカー競技県北地区大会 組合せ

## 決勝トーナメント

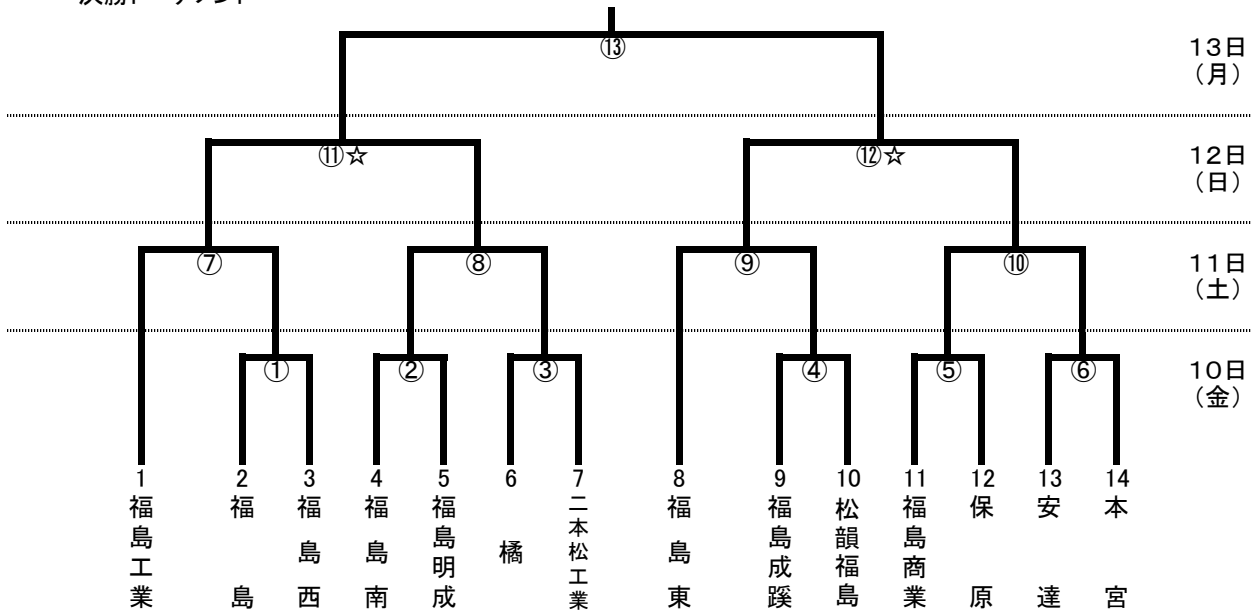

## 敗者復活トーナメント

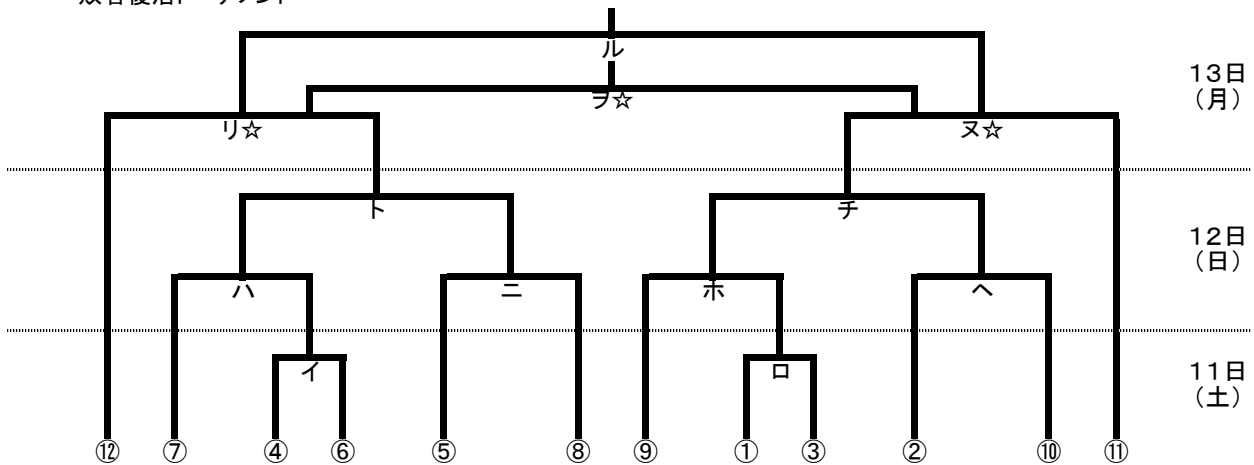

## 試合時間及び会場

	試合時間	試合会場		会場係	
		十六沼1	十六沼2	十六沼1	十六沼2
10日 (金)	1. 9:30~10:50	①	④	福島工業	福島東
	2. 11:10~12:30	⑤	②		
	3. 12:50~14:10	③	⑥		
11日 (土)	1. 9:30~10:50	⑦	⑧	福島工業	福島東
	2. 11:10~12:30	⑨	⑩		
	3. 12:50~14:00 (60分)	イ	ロ		
12日 (日)	1. 9:30~10:40 (60分)	ハ	ニ	福島工業	福島東
	2. 11:00~12:10 (60分)	ホ	ヘ		
	3. 12:30~13:50	⑪☆	⑫☆		
	4. 14:10~15:20 (60分)	ト	チ		
13日 (月)	1. 9:30~10:50 (70分)	リ☆	ヌ☆	福島工業	福島東
	2. 11:10~12:30 (70分)	⑬			
	3. 13:00~14:20 (70分)	ル	ヲ☆		

※ ホ・ヘの試合開始時間は同時とする。

※ チの試合開始時間は、ホ・ヘの試合終了時間の遅い方から90分後とする。

※ 11日(土)のロの試合は十六沼1ピッチで行うこととする(プリンスリーグ終了後)