

競技上の注意

審判長 加藤 健

- 1 現行の日本卓球ルールを適用して実施する。
- 2 競技は、11ポイント、5ゲームスマッチで行う。
- 3 ラバーの貼替え及びラケット検査について
 - (1) ラバーの貼替えは所定の場所以外では行わないこと。
 - (2) 揮発性有機溶剤を含む接着剤を用いたラバーの貼替えは、一切行ってはならない。試合前の検査により陽性となった場合、試合終了までそのラケットを本部預かりとする。
 - (3) ボランティアチェックを受け付けるので、希望者は本部の審判長席まで持参すること。
- 4 用具及び服装について
 - (1) ボールは、日本卓球協会公認球「ニツタク製、40ミリ、ホワイト、スリースタープラスチック球」を使用する。
 - (2) ラバー、ラケット及び服装は、ルールに従った正規のものであること。なお、疑問のある場合は必ず審判長に報告し、判断を仰ぐこと。
 - (3) 対戦相手と同じ服装での試合を避けるために、2種類以上の異なった色の競技用シャツを用意すること。
 - (4) ゼッケンは、今年度の（公財）日本卓球協会指定のものを着用すること。
- 5 タイムアウトは、全種目とも決勝リーグより導入する。
- 6 アドバイザー（コーチ）が途中からベンチに入ることを許可するが、一度ベンチを離れた後に同じベンチに戻ることや違うアドバイザーが入ることはできない。ゲーム間のアドバイスは、1分間を遵守すること。
- 7 進行に関する注意事項
 - (1) 試合は、各コートの第1試合以外は原則として敗者審判制とする。試合終了後、敗者が記録を進行席に持ってくる。
 - (2) 試合前の練習時間は、1分までとする。
 - (3) 進行に関する放送や連絡には、十分注意を払うこと。
 - (4) 応援はすべて観客席から行うこと（試合や審判が終了した選手は速やかに観客席に戻ること）。
- 8 コロナウイルス感染症対策に関する注意事項
 - (1) 選手は、競技中以外はマスクを必ず着用すること。アドバイザー（コーチ）は、ベンチでは必ずマスクを着用すること。
 - (2) 本大会では、ゲーム間及び最終ゲーム5点到達時のチェンジエンドは行わない。
 - (3) 本大会では、試合前の握手やラケット交換は行わない。但し、相手選手にラケットを見せて使用しているラバーの種類を申告する。
 - (4) 卓球台で手を拭く、シューズの裏を手で拭く行為はしないこと。
 - (5) 試合で使用しているボール以外は触れないこと（他のコートから転がってきたボールを拾わないこと）。
 - (6) タオルの共用はしないこと。
 - (7) ゲーム間のアドバイス時でも選手との距離を一定以上取り、密を避けること。
 - (8) 本大会では、試合中のタオル置き場を、番号の若い選手が主審側、他方を副審側とし、自身のラケットケースの上や持参したカゴの中に置く。
 - (9) 本大会では、自分を鼓舞するために試合中に声を出すことを禁止する。
 - (10) 試合前後は必ず手指消毒をすること。
 - (11) タイムテーブルの所定の時刻で換気を行うので、本部の指示に従うこと。

諸連絡

- 1 本大会は無観客試合とする。申し込みのされている選手、監督及び競技役員のみ会場に入ることが出来る。また入場該当者は、2週間前からの体調チェックリスト並びに当日の体調チェックリストを受付に提出しなければ入場できない。
- 2 練習時間について、初日(7/16)、2日目(7/17)は設けない。ゲーム前の1分間練習のみとする。3日目(7/18)は朝の練習時間を設けるが、大会事務局から指定された練習台で行うこと。
- 3 競技場での水分補給は、ふた付きの容器（ペットボトルなど）であれば可能とする。観覧席での飲食は可能だが、マスクをはずした状態での会話は行わないこと。また、ごみは持ち帰ること。
- 4 観覧席での座る場所は、競技役員の指示に従うこと。また、観覧席から声をだしての応援は不可とし拍手のみとする。
- 5 大会期間中救護員を配置しているので、ケガ・熱中症など体調不良になった場合はステージ上の本部まで連絡すること。宿泊中の体調の異常についてはプログラムに掲載の医療機関へ連絡すること。
- 6 事前に注文している弁当は届き次第放送で連絡するので受付まで取りにくること。
- 7 東北総体の選手4名・監督・コーチの発表は閉会式時に行う。
- 8 東北総体の申込みは大会終了後に行います。場所は、体育館正面玄関を出て左の建物「職業能力開発校2階会議室」へ各種目選手4名・監督・コーチは集合すること。

卓球

少年男子シングルス(その1)

【Cブロック】

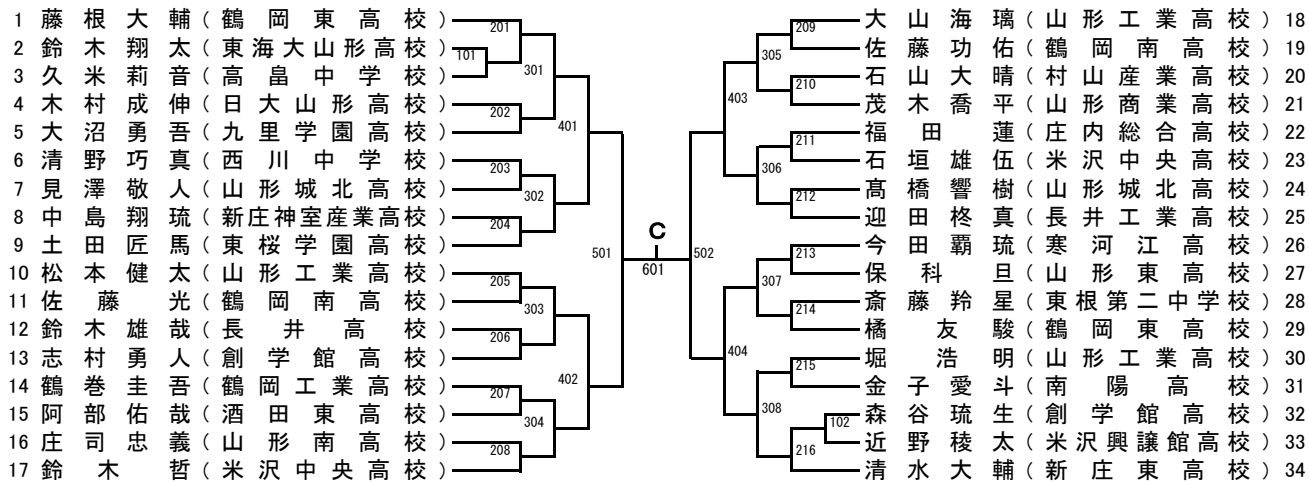

【Dブロック】

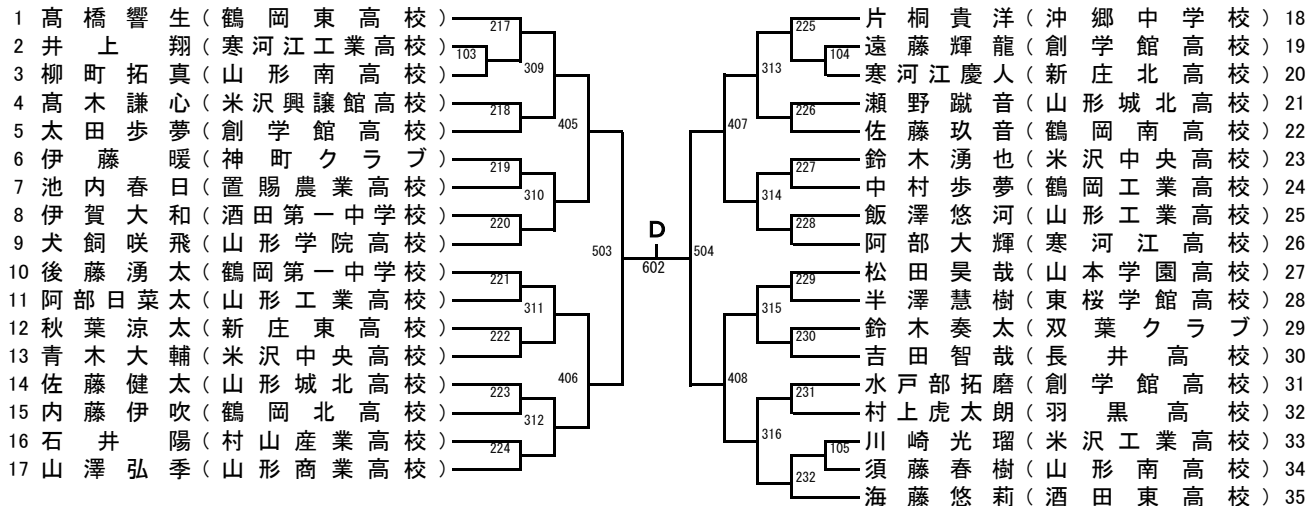

【Eブロック】

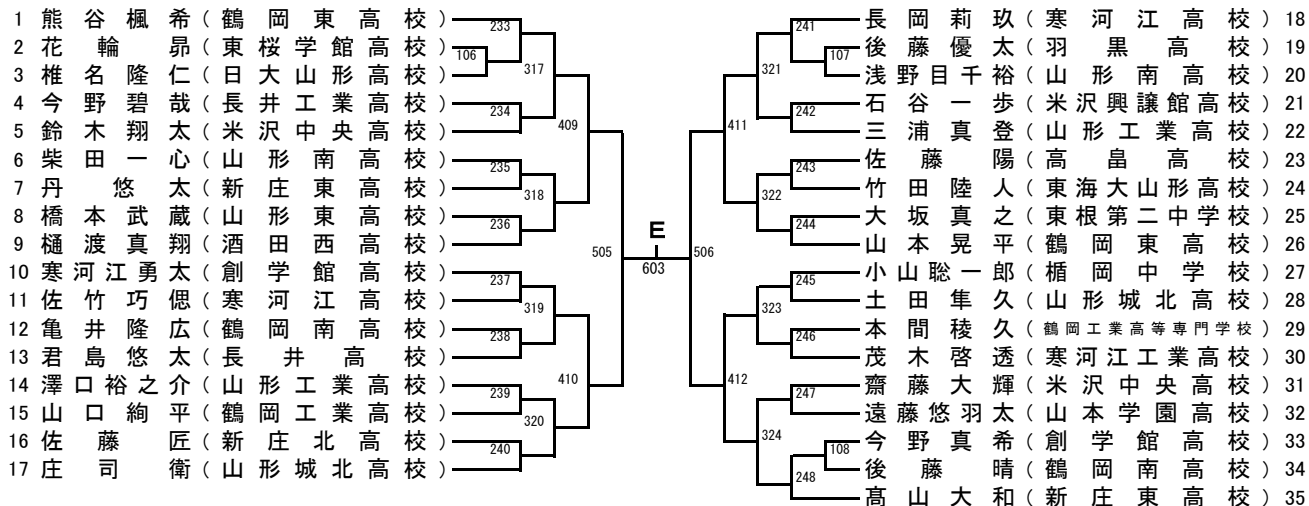

卓球

少年男子シングルス(その2)

【Fブロック】

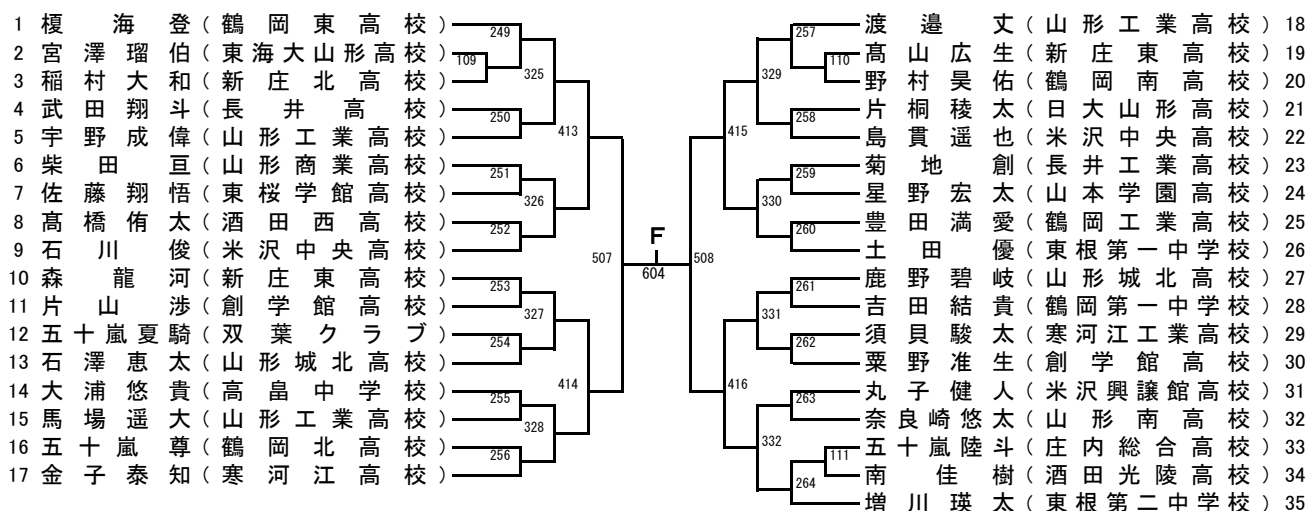

【Gブロック】

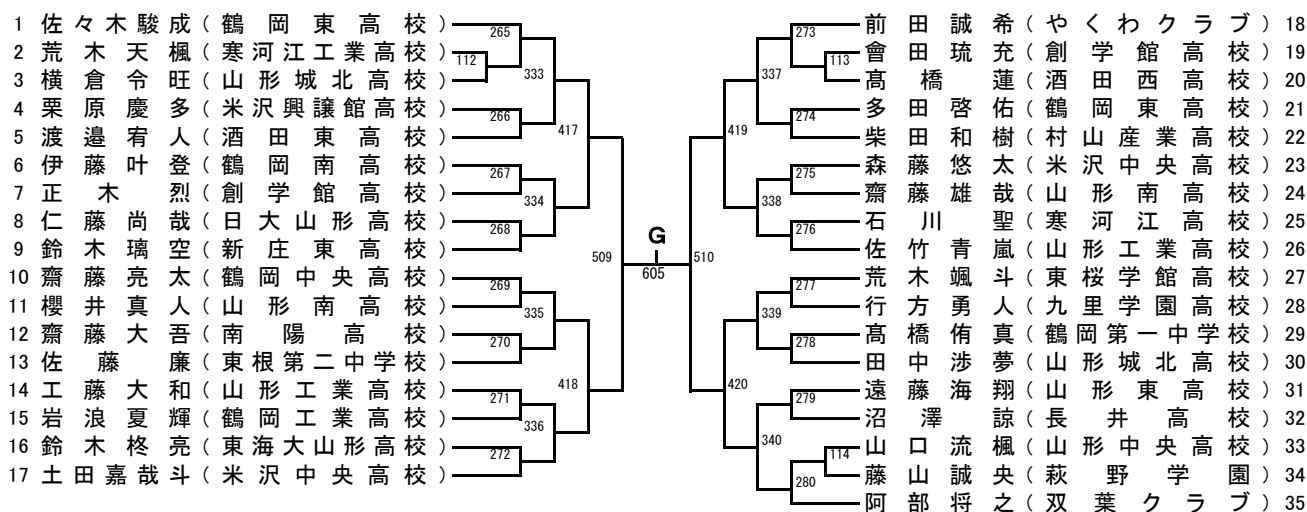

【Hブロック】

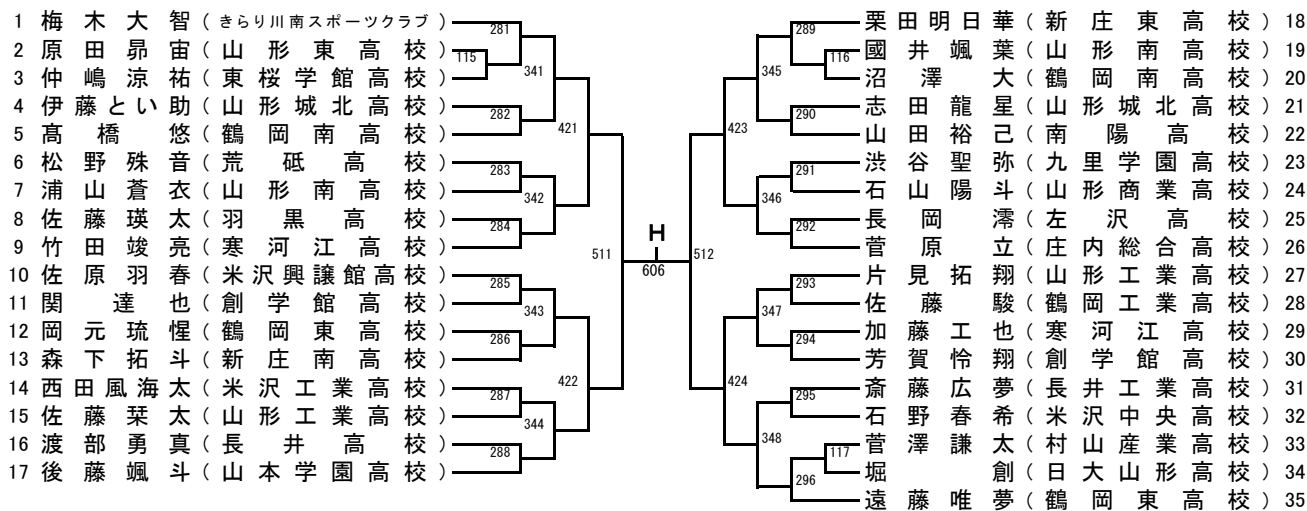

卓球

少年女子シングルス(その1)

【Cブロック】

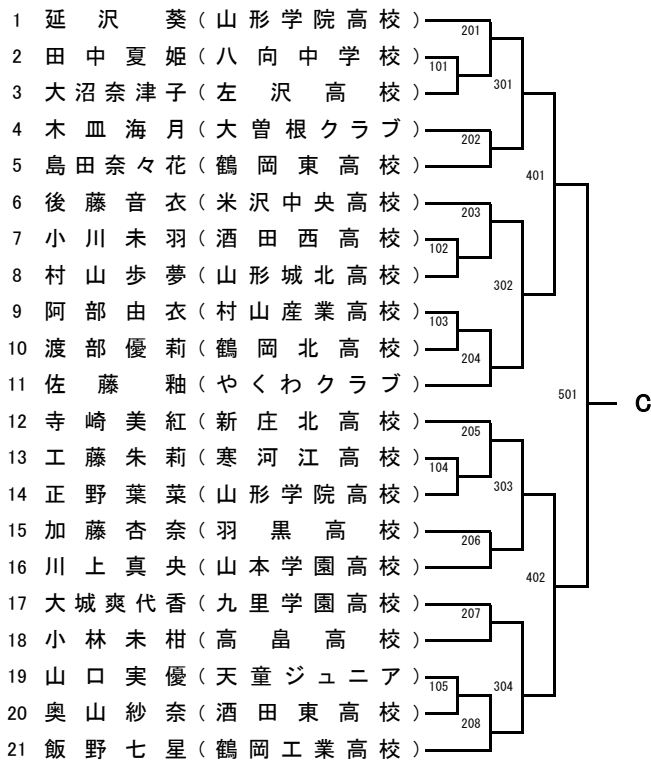

【Dブロック】

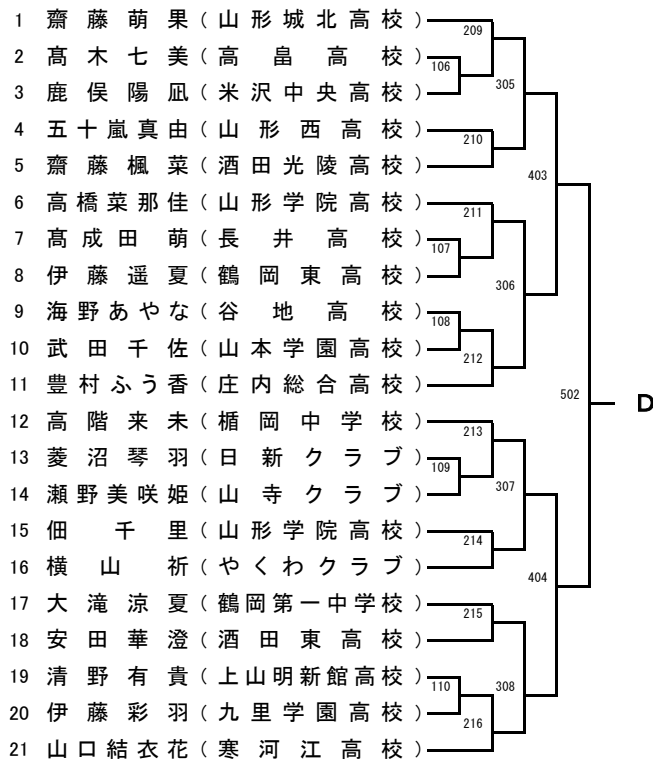

【Eブロック】

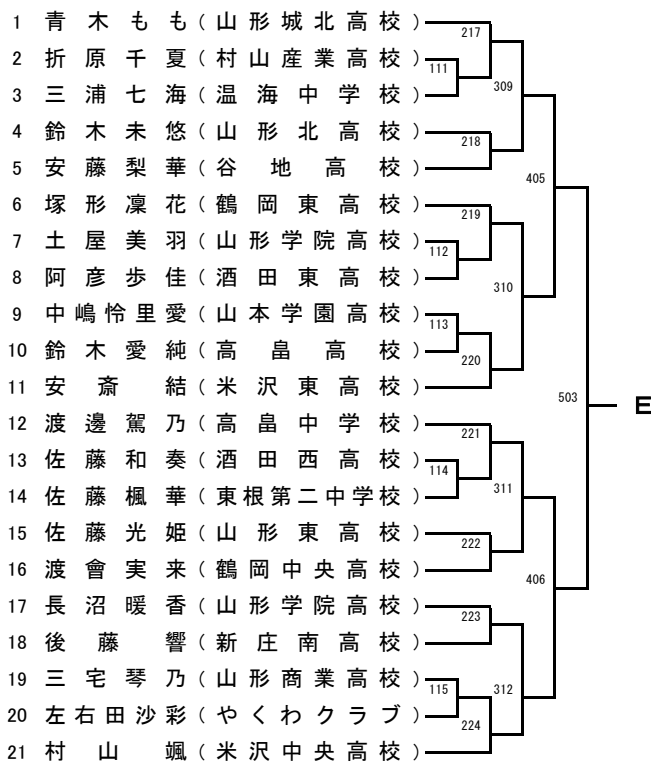

【Fブロック】

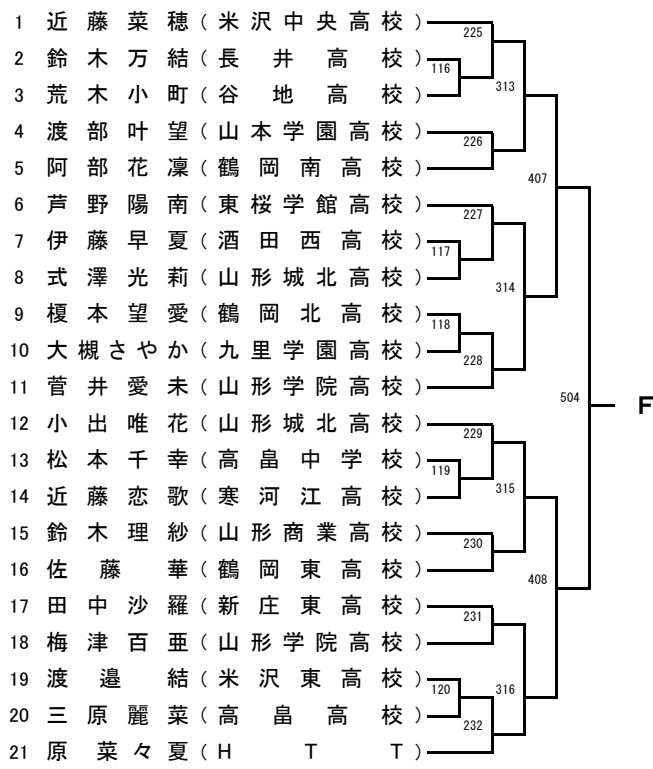

卓球

少年女子シングルス(その2)

【Gブロック】

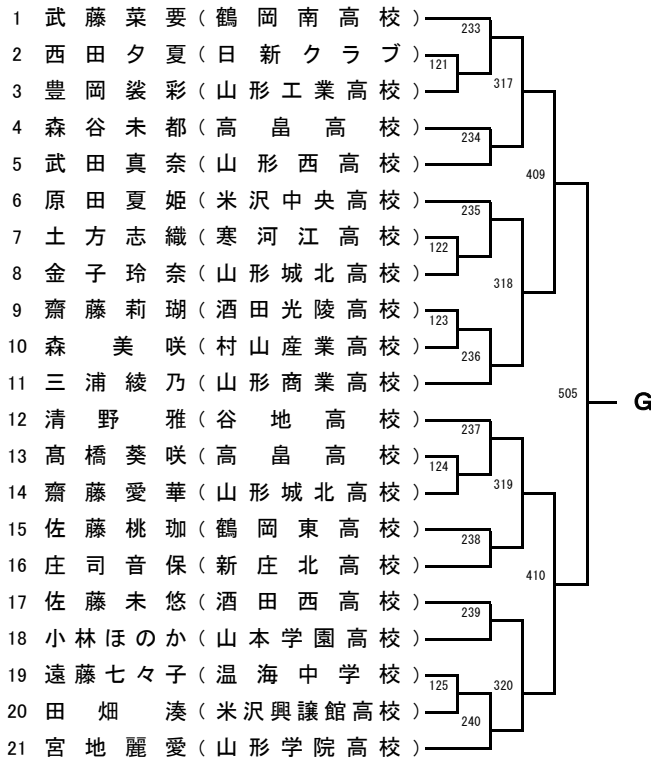

【Hブロック】

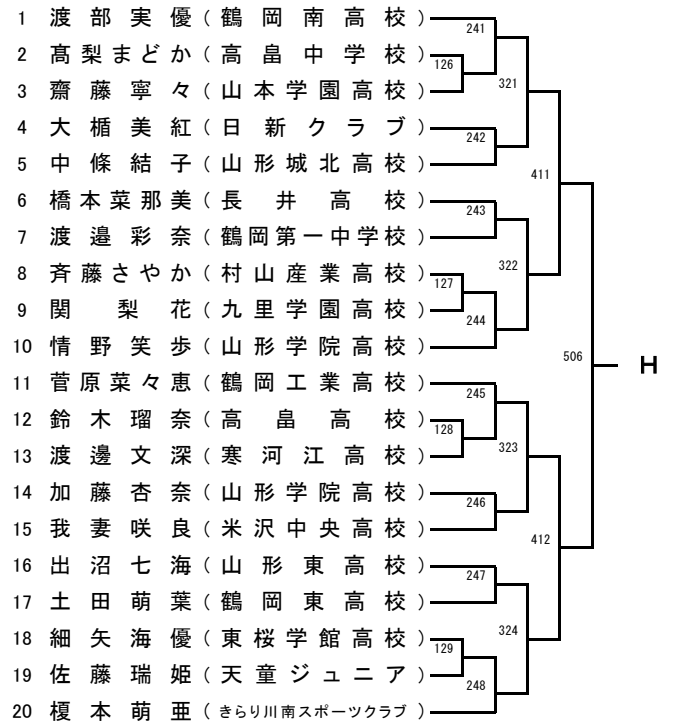

卓球

[少年男子・少年女子決勝リーグ戦表]

【少年男子決勝リーグ】

氏名(所属)		A	B	C	D	E	F	G	H	勝/負	得点	順位
A	櫻井 倭 (鶴岡東高校)	-	-	-	-	-	-	-	-	-		
B	芳賀 世蓮 (鶴岡東高校)	-	-	-	-	-	-	-	-	-		
C	()	-	-	-	-	-	-	-	-	-		
D	()	-	-	-	-	-	-	-	-	-		
E	()	-	-	-	-	-	-	-	-	-		
F	()	-	-	-	-	-	-	-	-	-		
G	()	-	-	-	-	-	-	-	-	-		
H	()	-	-	-	-	-	-	-	-	-		

試合順序 (8人リーグ)

1試合目	2試合目	3試合目	4試合目	5試合目	6試合目	7試合目
A - H	A - G	A - F	A - E	A - D	A - C	A - B
B - G	F - H	E - G	D - F	C - E	B - D	C - H
C - F	B - E	D - H	C - G	B - F	E - H	D - G
D - E	C - D	B - C	B - H	G - H	F - G	E - F

【少年女子決勝リーグ】

氏名(所属)		A	B	C	D	E	F	G	H	勝/負	得点	順位
A	花輪 日菜 (山形城北高校)	-	-	-	-	-	-	-	-	-		
B	佐藤 理枝 (山形学院高校)	-	-	-	-	-	-	-	-	-		
C	()	-	-	-	-	-	-	-	-	-		
D	()	-	-	-	-	-	-	-	-	-		
E	()	-	-	-	-	-	-	-	-	-		
F	()	-	-	-	-	-	-	-	-	-		
G	()	-	-	-	-	-	-	-	-	-		
H	()	-	-	-	-	-	-	-	-	-		

試合順序 (8人リーグ)

1試合目	2試合目	3試合目	4試合目	5試合目	6試合目	7試合目
A - H	A - G	A - F	A - E	A - D	A - C	A - B
B - G	F - H	E - G	D - F	C - E	B - D	C - H
C - F	B - E	D - H	C - G	B - F	E - H	D - G
D - E	C - D	B - C	B - H	G - H	F - G	E - F

卓球

成年男子シングルス(その1)

【Aブロック】

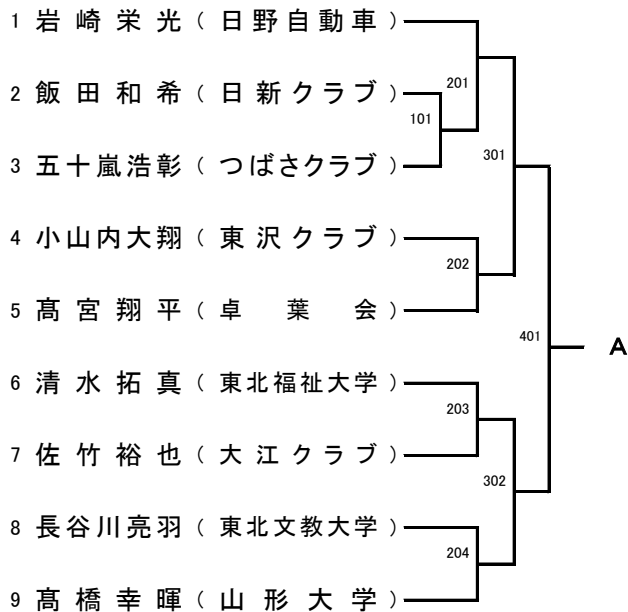

【Bブロック】

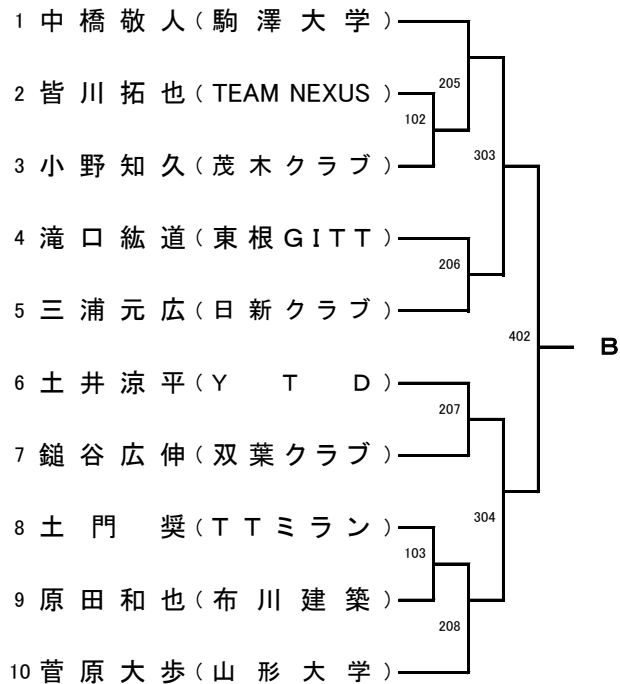

【Cブロック】

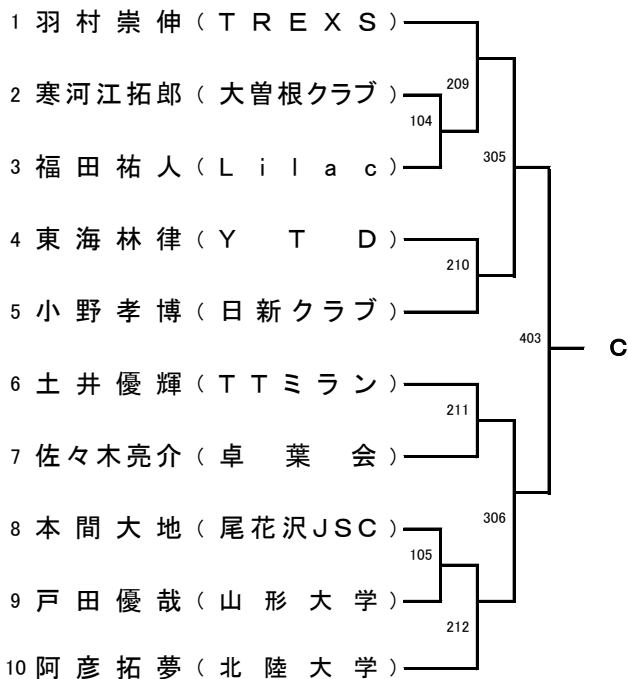

【Dブロック】

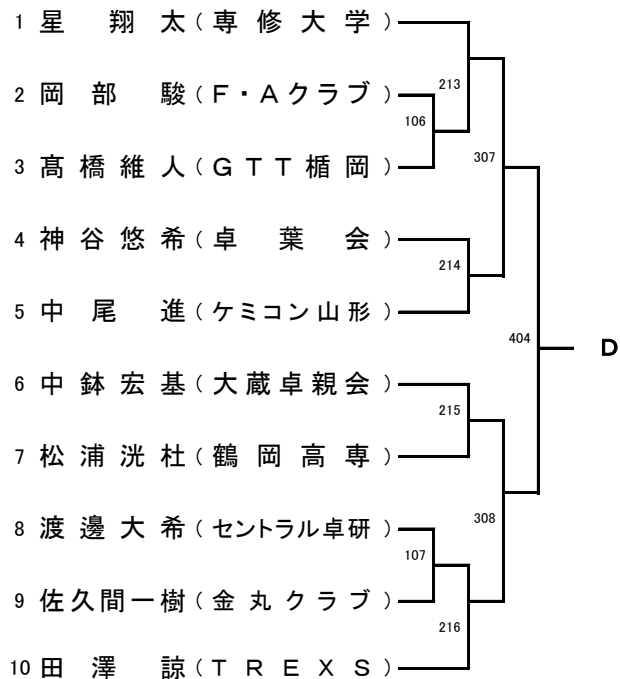

卓球

【Eブロック】

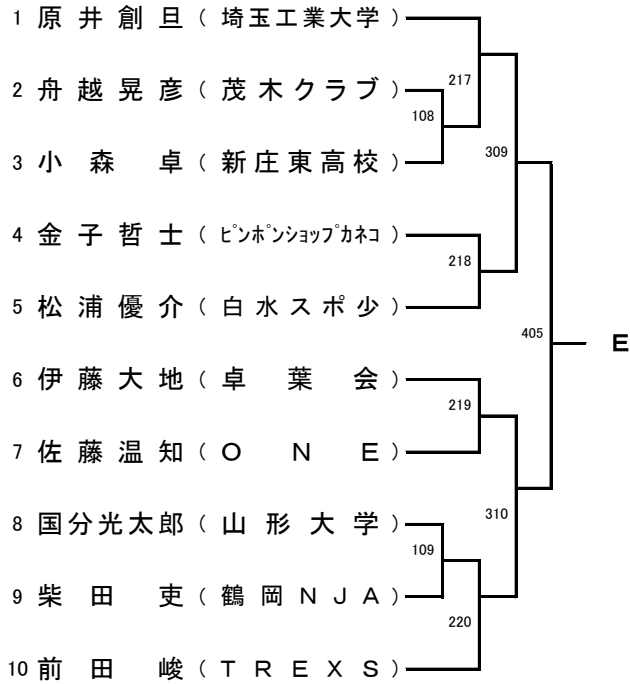

成年男子シングルス(その2)

【Fブロック】

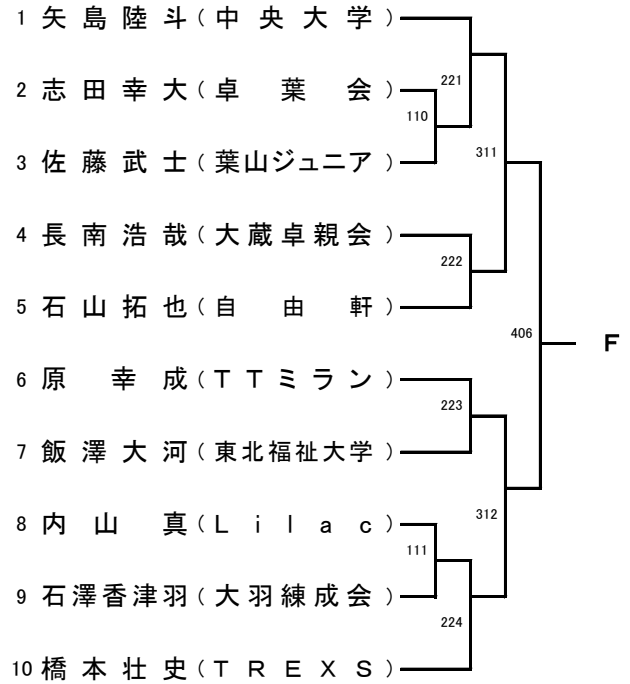

[成年男子決勝リーグ戦表]

氏名(所属)		A	B	C	D	E	F	勝/負	得点	順位
A	()	-	-	-	-	-	-	-		
B	()	-	-	-	-	-	-	-		
C	()	-	-	-	-	-	-	-		
D	()	-	-	-	-	-	-	-		
E	()	-	-	-	-	-	-	-		
F	()	-	-	-	-	-	-	-		

試合順序

1試合目

A - F
B - E
C - D

2試合目

A - E
B - C
D - F

3試合目

A - D
B - F
C - E

4試合目

A - C
B - D
E - F

5試合目

A - B
C - F
D - E

卓球

[成年女子一次リーグ戦表]

【Aブロック】

氏名(所属)		1	2	3	4	5	勝/負	得点	順位
1	伊藤 莉愛 (金城大学)	-	-	-	-	-	-		
2	佐々木 優衣 (東北文教大学)	-	-	-	-	-	-		
3	伊藤 穂南美 (東北福祉大学)	-	-	-	-	-	-		
4	加藤 七菜 (新潟大学)	-	-	-	-	-	-		
5	佐藤 由佳 (萩野学園クラブ)	-	-	-	-	-	-		

試合順序

1試合目	2試合目	3試合目	4試合目	5試合目
2-5	1-5	1-4	1-3	1-2
3-4	2-3	3-5	2-4	4-5
(1休み)	(4休み)	(2休み)	(5休み)	(3休み)

【Bブロック】

氏名(所属)		1	2	3	4	5	6	勝/負	得点	順位
1	海鋒 桃花 (中京学院大学)	-	-	-	-	-	-	-		
2	須田 歩実 (東洋大学)	-	-	-	-	-	-	-		
3	渡部 真優 (新潟大学)	-	-	-	-	-	-	-		
4	本間 柚衣 (東北福祉大学)	-	-	-	-	-	-	-		
5	木村 花暢 (中央大学)	-	-	-	-	-	-	-		
6	黒田 紗詠 (東北文教大学)	-	-	-	-	-	-	-		

試合順序

1試合目	2試合目	3試合目	4試合目	5試合目
1-6	1-5	1-4	1-3	1-2
2-5	2-3	2-6	2-4	3-6
3-4	4-6	3-5	5-6	4-5

卓球

[成年女子決勝リーグ戦表]

一次リーグの結果は持ち越しとする。

氏名(所属)			A	B	C	D	E	F	勝/負	得点	順位
A1位	A	()	/	-	-	-	-	-	-		
A2位	B	()	-	/	-	-	-	-	-		
A3位	C	()	-	-	/	-	-	-	-		
B1位	D	()	-	-	-	/	-	-	-		
B2位	E	()	-	-	-	-	/	-	-		
B3位	F	()	-	-	-	-	-	/	-		

試合順序

1 試合目

A—F
B—E
C—D

2 試合目

A—E
B—D
C—F

3 試合目

A—D
B—F
C—E

タイムテーブル

7月16日(金)

BS・・・少年男子

コート	13:30～	14:00～	14:20～	14:40～	15:00～	15:20～		16:00～	16:30～	17:00～
1		BS 101	BS 209	BS 201	BS 256	BS 280		BS 308	BS 332	BS 408
2		102	210	216	257	281		309	333	409
3		103	211	217	258	282		310	334	410
4		104	212	225	259	283		311	335	411
5		105	213	232	260	284		312	336	412
6		106	214	233	261	285		313	337	413
7		107	215	238	262	286		314	338	414
8		108	218	239	263	287		315	339	415
9		109	219	240	264	288		316	340	416
10	開	110	220	241	265	289		317	341	417
11		111	221	242	266	290		318	342	418
12	始	112	222	243	267	291	換気	319	343	419
13		113	223	244	268	292		320	344	420
14		114	224	245	269	293		321	345	421
15	式	115	226	246	270	294		322	346	422
16		116	227	247	271	295		323	347	423
17		117	228	248	272	296		324	348	424
18		202	229	249	273	301		325	401	
19		203	230	250	274	302		326	402	
20		204	231	251	275	303		327	403	
21		205	234	252	276	304		328	404	
22		206	235	253	277	305		329	405	
23		207	236	254	278	306		330	406	
24		208	237	255	279	307		331	407	

※時間は目安であり、前の試合が終了次第、指定のコートに入ること。
 ※進行状況により、コートを変更する場合がある。放送には注意すること。

タイムテーブル

7月17日(土)

BS・・・少年男子 GS・・・少年女子 MS・・・成年男子 WS・・・成年女子

コート	9:00～	9:20～	9:40～	10:00～	10:20～		11:00～	11:30～
1	GS 101	GS 123	GS 216	GS 238	GS 312	換気	GS 401	GS 501
2	102	124	217	239	313		402	502
3	103	125	218	240	314		403	503
4	104	126	219	241	315		404	504
5	105	127	220	242	316		405	505
6	106	128	221	243	317		406	506
7	107	129	222	244	318		407	
8	108	201	223	245	319		408	
9	109	202	224	246	320		409	
10	110	203	225	247	321		410	
11	111	204	226	248	322		411	
12	112	205	227	301	323		412	
13	113	206	228	302	324			
14	114	207	229	303				
15	115	208	230	304				
16	116	209	231	305				
17	117	210	232	306				
18	118	211	233	307				
19	119	212	234	308				
20	120	213	235	309				
21	121	214	236	310				
22	122	215	237	311				
23								
24								

※時間は目安であり、前の試合が終了次第、指定のコートに入ること。
 ※進行状況により、コートを変更する場合がある。放送には注意すること。
 ※23、24コートは予備コートとする。

タイムテーブル

7月17日(土)

BS.....少年男子 GS.....少年女子 MS.....成年男子 WS.....成年女子

12:00~	12:30~	13:00~		14:00~	14:30~	15:00~	15:40~	16:20~	コート
BS 501	MS 201		換気						1
502	202	BS 601		MS 301	MS 401			GS A-F	2
503	203	602		302	402	GS A-H		E-G	3
504	204	603		303	403	B-G	BS A-G	D-H	4
505	205	604		304	404	C-F	F-H	B-C	5
506	206	605		305	405	D-E	B-E		6
507	207	606		306	406		C-D		7
508	208								8
509	209	MS 220							9
510	210	221		MS 307			GS A-G	MS A-F	10
511	211	222		308			F-H	B-E	11
512	212	223		309			B-E	C-D	12
MS 101	213	224		310		BS A-H	C-D		13
102	214			311		B-G			14
103	215			312		C-F			15
104	216					D-E			16
105	217								17
106	218							BS A-F	18
107	219							E-G	19
108	WS A2-A5	A1-A5		WS A1-A4	A1-A3	A1-A2		D-H	20
109	A3-A4	A2-A3		A3-A5	A2-A4	A4-A5		B-C	21
110	WS B1-B6	B1-B5		WS B1-B4	B1-B3	B1-B2			22
111	B2-B5	B2-B3		B2-B6	B2-B4	B3-B6			23
	B3-B4	B4-B6		B3-B5	B5-B6	B4-B5			24

※時間は目安であり、前の試合が終了次第、指定のコートに入ること。
 ※進行状況により、コートを変更する場合がある。放送には注意すること。
 ※12時30分からの20~24コートは成年女子の一次リーグ戦

タイムテーブル

7月18日(日)

BS……少年男子 GS……少年女子 MS……成年男子 WS……成年女子

コート	9:00~	9:40~		10:30~	11:10~	12:00~	13:00~
1	MS A-E	A-D	換気・休憩	MS A-C	A-B	東北総体出場選手選考会	閉会式 東北総体出場選手発表
2	B-C	B-F		B-D	C-F		
3	D-F	C-E		E-F	D-E		
4	BS A-E	A-D		BS A-C	A-B		
5	D-F	C-E		B-D	C-H		
6	C-G	B-F		E-H	D-G		
7	B-H	G-H		F-G	E-F		
8	WS A-F	A-E			WS A-D		
9	B-E	B-D			B-F		
10	C-D	C-F			C-E		
11	GS A-E	A-D		GS A-C	A-B		
12	D-F	C-E		B-D	C-H		
13	C-G	B-F		E-H	D-G		
14	B-H	G-H		F-G	E-F		