

2023年5月16日

大会参加者および関係者 各位

## 大会参加にあたっての留意事項

山形県卓球協会 事務局

本大会の参加にあたって、以下の項目について遵守されますようお願いいたします。

1. 発熱・咳・咽頭痛などの症状がある場合は、参加をご遠慮ください。
2. 感染症対策は各自で行ってください。
3. 開場は8時です。体育館入口前では密にならないように注意してください。
4. 受付は体育館ステージ上で行います。選手の棄権がある場合は受付時に申し出てください。
5. 会場準備が整い次第、練習時間を設けます。少しでも練習時間が多くなるように、準備作業の協力をお願いします。(準備が遅れた場合は練習ができなくなりますので、あらかじめご了承ください。)
6. 応援者は声を出して応援する場合、マスクの着用をお願いします。マスクを着用しない場合は、拍手のみとしてください。
7. ゴミは必ず持ち帰ってください。

## 競技上の注意および進行について

山形県卓球協会 競技部  
審判部

本大会は、以下のとおり行います。

1. 現行の日本卓球ルールを適用して実施します。
2. 対戦相手と同じユニフォームでの試合を避けるために、2種類以上の異なった色のユニフォームを用意してください。
3. 予選リーグは1ゲーム11本、3ゲームマッチ(2ゲーム先取)、決勝トーナメント(バンビは順位決定戦)は1ゲーム11本、5ゲームマッチ(3ゲーム先取)で行います。
4. タイムアウトは、ホープス・カブは準々決勝以降(代表決定戦を含む)、バンビは順位決定戦で導入します。

5. ホープス・カブの予選リーグは、以下の順序で進めます。( )の数字は審判

4人リーグの場合

① 2-3 (1)

② 1-4 (2)

③ 2-4 (3)

④ 1-3 (4)

⑤ 3-4 (1)

⑥ 1-2 (3)

3人リーグの場合

① 2-3 (1)

② 1-3 (2)

③ 1-2 (3)

6. バンビの部は進行委員の指示に従ってください。審判は高校生が行います。
7. 試合前の握手やラケット交換は禁止します。ただし、相手選手にラバー種類を適正に申告してください。
8. 卓球台で手を拭く、シューズの裏を手で拭く行為はしないでください。
9. 試合前の練習時間は1分とします。
10. 予選リーグすべての試合が終わったら、全員で結果を進行に報告してください。
11. 決勝トーナメントでは、試合が終わったら、二人で結果を進行に報告してください。
12. 決勝トーナメント初戦の審判は各リーグ2位の選手にお願いします。その後は敗者審判とします。
13. カメラ・ビデオの撮影は自己のプレーを撮影する目的に限定します。スマートフォン・タブレット等で録画をする場合は、三脚等を使用し、外部との通信を行うことを禁止します。ただし、他コートの試合の妨げとなる場合には、使用を認めないことがあります。
14. 横断幕および部旗について、日本卓球ルールブックに記載されている規格に適さないものであっても掲示を許可しますが、横断幕・部旗の掲示が多くなった場合、規格に適したものを優先的に扱います。規格外のもの是指定の場所への移動および取外しをお願いする場合があります。

【参考】横断幕・部旗について（日本卓球ルールブックより抜粋）

## 2.2.6 幕、旗の掲示

2.2.6.1 競技場内に掲げるチームの幕・旗の寸法は下記の通りとする。

2.2.6.1.1 幕はタテ 1m×ヨコ 4mを最大寸法とする横幕とし、文字の高さ 15cm以上、25cm以内のクラブ名（卓球部名）を入れるものとする。記載内容には商品名等広告を目的とした文章を含んではならない。

2.2.6.1.2 旗はタテ 1.5m×ヨコ 2m以内とし、校章・社章またはシンボルマークを中央に入れ、タテかヨコ表示のクラブ名（卓球部名）を入れるものとする。

2.2.6.1.3 縦幕は原則として許可されない。また前項の旗を縦に長くして掲示することはできない。

2.2.6.1.4 幕・旗の掲示はチームにおいて各1旗までとし、前もって会場責任者の許可を得、大会組織委員会が定める場所に掲示するものとする。

以 上

# 高梨 智明 杯 ホープス男子シングルス (代表5)

(県協会 副会長)

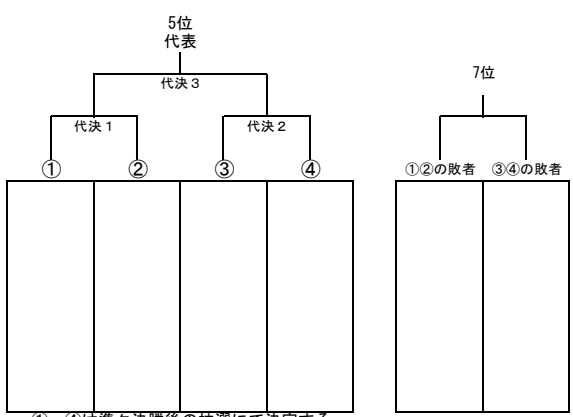
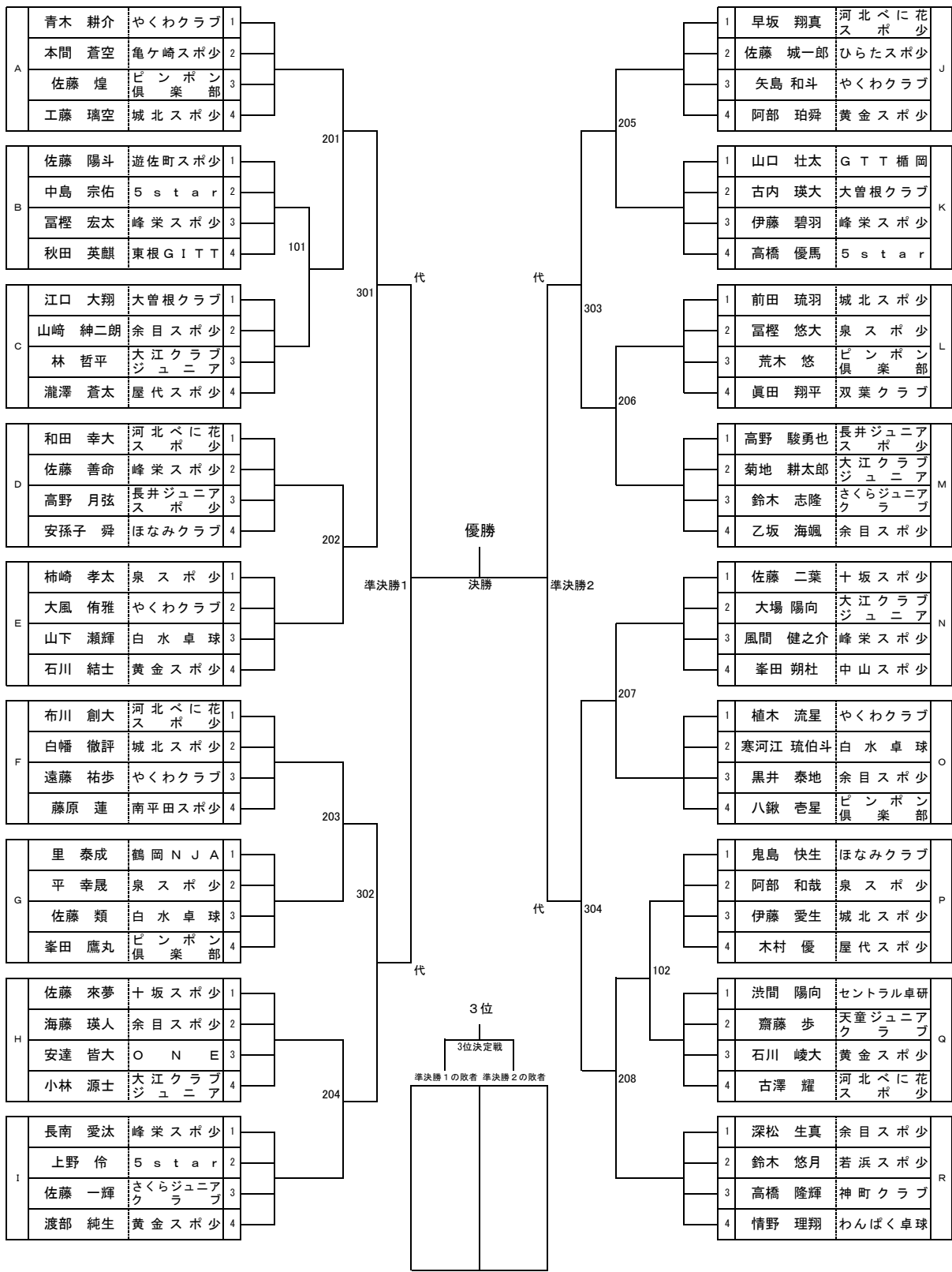

①~④は準々決勝後の抽選にて決定する

# 奥山 淳一 杯 ホープス女子シングルス（代表5）

(県協会 会長)

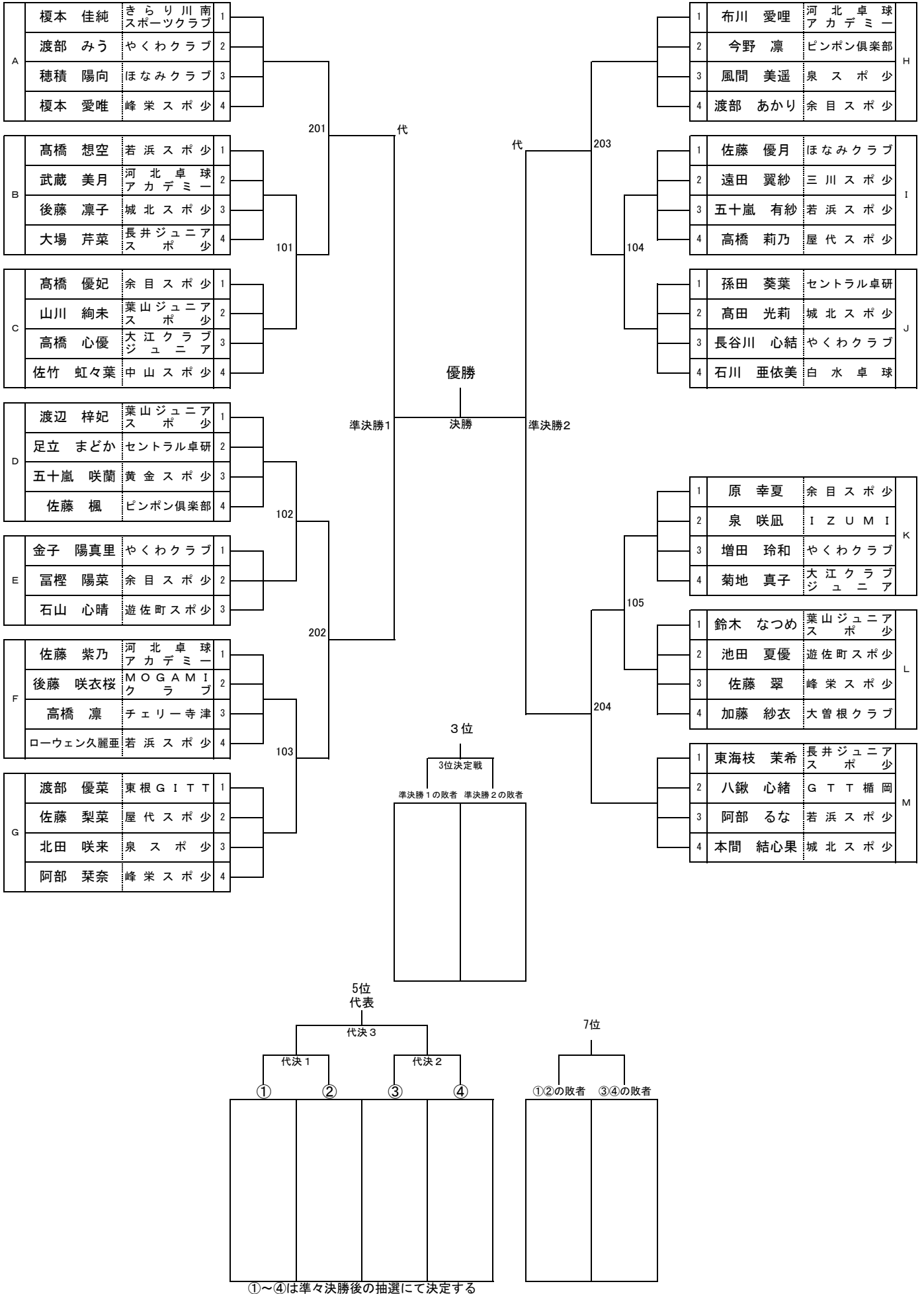

# 佐々木 剛 杯 カブ男子シングルス（代表5）

(県協会 副理事長)

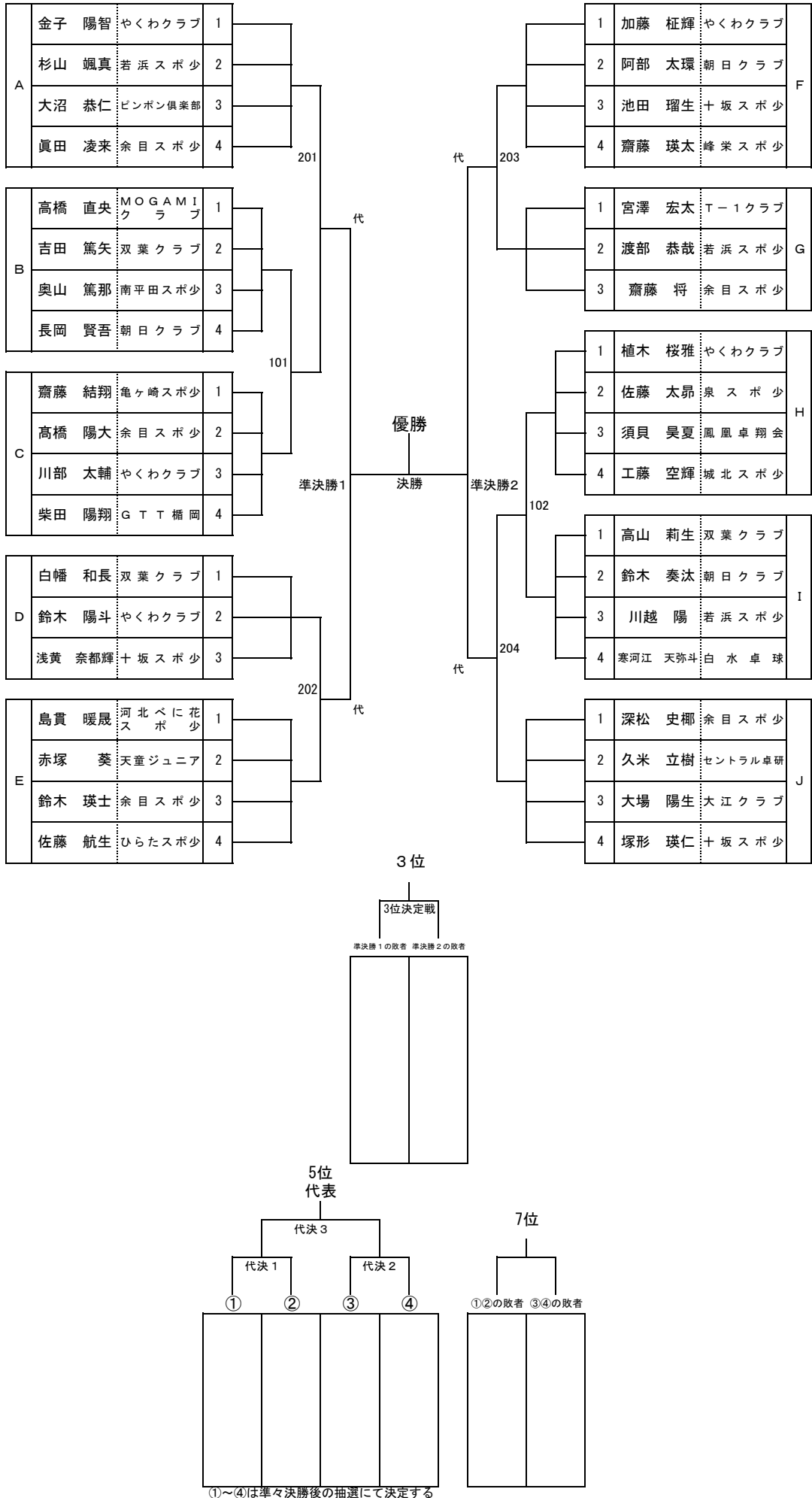

# 高橋 和之 杯 カブ女子シングルス（代表5）

(県協会 副理事長)

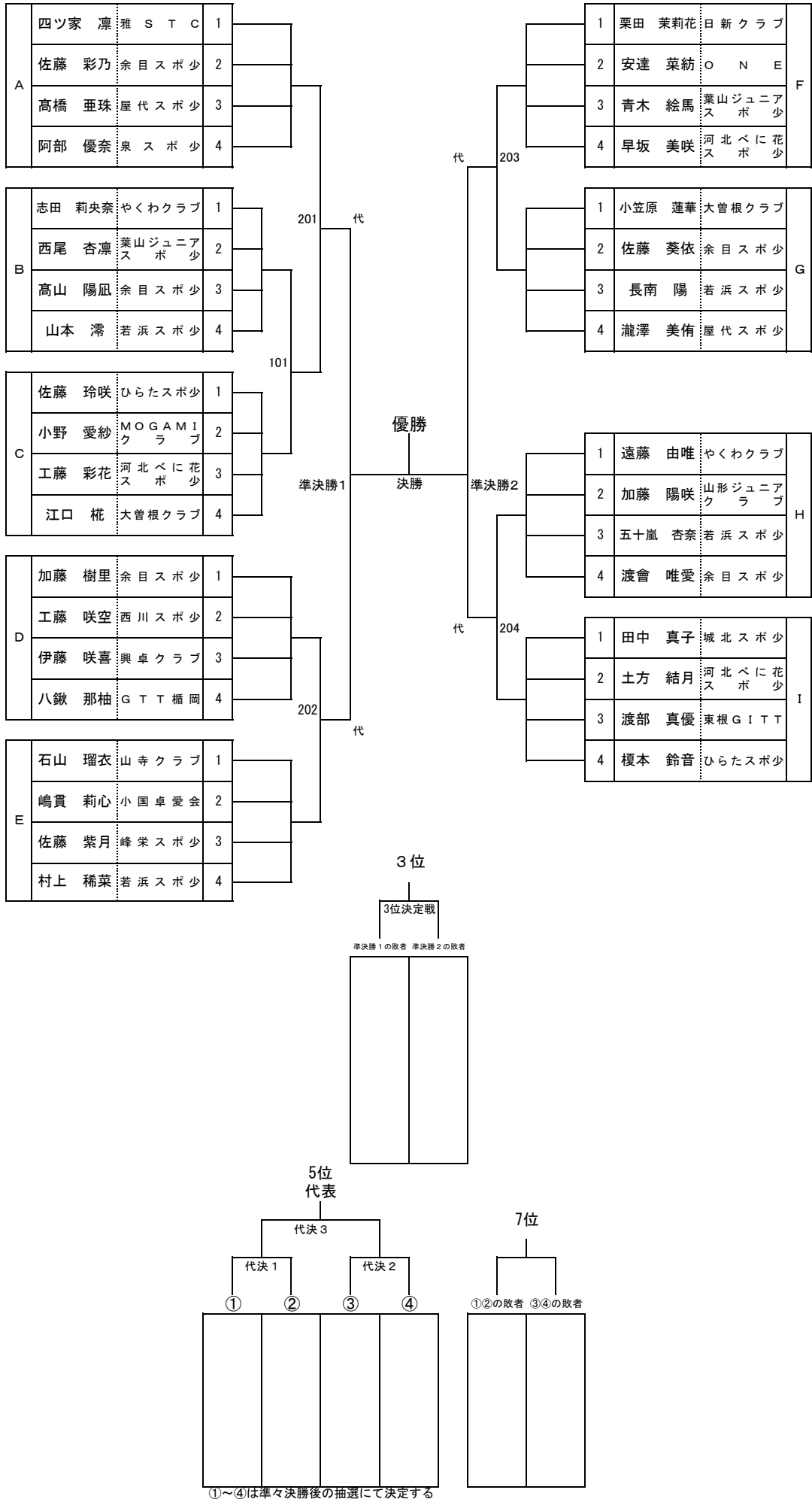

小笠原富雄 杯 バンビ男子シングルス (代表5)  
(県協会 元顧問)

Aブロック	1	2	3	4	5	勝敗 W-L	試合得点 POINT	順位 RANK
	川田 健人 長井ジュニアスポ少	久松 叶 きらり川南スポーツクラブ	野尻 楓 黄金スポ少	孫田 怜士 セントラル卓研	梅津 皇汰 長井ジュニアスポ少			
1	-	-	-	-	-			
2	-	-	-	-	-			
3	-	-	-	-	-			
4	-	-	-	-	-			
5	-	-	-	-	-			

Bブロック	1	2	3	4	5	勝敗 W-L	試合得点 POINT	順位 RANK
	小山 蛍瑠 さくらジュニアクラブ	今野 駿介 長井ジュニアスポ少	工藤 耕一郎 河北べに花スポ少	佐藤 結飛 遊佐町スポ少	小倉 圭助 やくわクラブ			
1	-	-	-	-	-			
2	-	-	-	-	-			
3	-	-	-	-	-			
4	-	-	-	-	-			
5	-	-	-	-	-			

Cブロック	1	2	3	4	5	勝敗 W-L	試合得点 POINT	順位 RANK
	布川 結士 鳳凰卓翔会	土田 大和 ひらたスポ少	今野 稜太 長井ジュニアスポ少	石山 千翔 遊佐町スポ少	島貫 桂輔 セントラル卓研			
1	-	-	-	-	-			
2	-	-	-	-	-			
3	-	-	-	-	-			
4	-	-	-	-	-			
5	-	-	-	-	-			

**小笠原富雄 杯 バンビ男子シングルス (代表5)**  
(県協会 元顧問)

<b>1位リーグ</b>		1		2		3		勝敗 W-L	試合得点 POINT	順位 RANK
A 1 位		\		-	-	-	-			
B 1 位				-	-	-	-			
C 1 位				-	-	-	-			

<b>2位リーグ</b>		1		2		3		勝敗 W-L	試合得点 POINT	順位 RANK
A 2 位		\		-	-	-	-			
B 2 位				-	-	-	-			
C 2 位				-	-	-	-			

<b>3位リーグ</b>		1		2		3		勝敗 W-L	試合得点 POINT	順位 RANK
A 3 位		\		-	-	-	-			
B 3 位				-	-	-	-			
C 3 位				-	-	-	-			



# 松田 和久 杯 バンビ女子シングルス (代表5)

(松田外科医院院長)

Aブロック	1	2	3	4	5	6	勝敗 W-L	試合得点 POINT	順位 RANK
	島貫 衣実梨	野尻 望友	高橋 結真	島貫 和佳菜	杉山 心乙	小関 真緒			
1 島貫 衣実梨 河北ベに花スポ少	-	-	-	-	-	-			
2 野尻 望友 黄金スポ少	-	-	-	-	-	-			
3 高橋 結真 ひらたスポ少	-	-	-	-	-	-			
4 島貫 和佳菜 セントラル卓研	-	-	-	-	-	-			
5 杉山 心乙 若浜スポ少	-	-	-	-	-	-			
6 小関 真緒 大曽根クラブ	-	-	-	-	-	-			

Bブロック	1	2	3	4	5	勝敗 W-L	試合得点 POINT	順位 RANK
	池田 真優	小笠原 翠華	佐藤 帆華	半澤 知紗	佐藤 絢音			
1 池田 真優 遊佐町スポ少	-	-	-	-	-			
2 小笠原 翠華 大曽根クラブ	-	-	-	-	-			
3 佐藤 帆華 萩野学園クラブ	-	-	-	-	-			
4 半澤 知紗 GTT楯岡	-	-	-	-	-			
5 佐藤 絢音 余目スポ少	-	-	-	-	-			

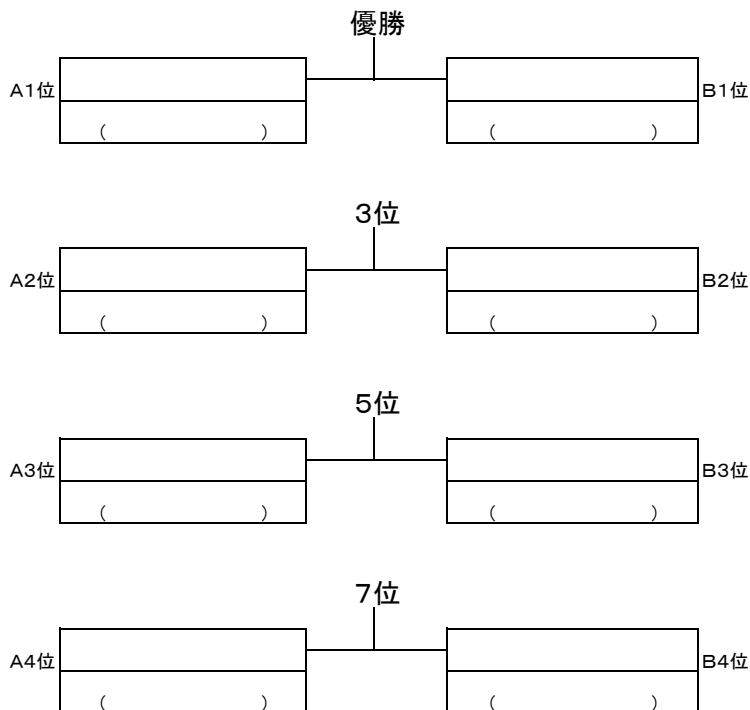

2023年 山形県卓球選手権大会(ホープス・カブ・バンビの部)

タイムテーブル

BB…バンビ男子	CB…カブ男子	HB…ホープス男子
BG…バンビ女子	CG…カブ女子	HG…ホープス女子

目安時間→	9:15	9:30	9:50	10:10	10:30	10:50	11:10	11:30	11:50	12:10	12:30	12:50	13:10	13:30	14:00	14:30	15:00	15:30								
順序	1	2	3	4	5	6	7	8	9	10	11	12	13	14	15	16	17									
コート																										
主 競 技 場	会場 準備・ 受付	開 会 式	ホープス男子 Aブロック				ホープス男子 Jブロック					HB 201														
			ホープス男子 Bブロック				ホープス男子 Kブロック				HB 101	HB 202	HB 301													
			ホープス男子 Cブロック				ホープス男子 Lブロック				HB 102	HB 203	HB 302	HB 準決勝1	HB 3決											
			ホープス男子 Dブロック				ホープス男子 Mブロック					HB 204	HB 303	HB 準決勝2	HB 決勝											
			ホープス男子 Eブロック				ホープス男子 Nブロック					HB 205	HB 304	HB 代決1	HB 7決											
			ホープス男子 Fブロック				ホープス男子 Oブロック					HB 206		HB 代決2	HB 代決3											
			ホープス男子 Gブロック				ホープス男子 Pブロック					HB 207														
			ホープス男子 Hブロック				ホープス男子 Qブロック					HB 208														
			ホープス男子 Iブロック				ホープス男子 Rブロック																			
			ホープス女子 Aブロック				ホープス女子 Hブロック																			
			ホープス女子 Bブロック				ホープス女子 Iブロック				HG 101															
			ホープス女子 Cブロック				ホープス女子 Jブロック				HG 102	HG 201	HG 準決勝1	HG 3決												
			ホープス女子 Dブロック				ホープス女子 Kブロック				HG 103	HG 202	HG 準決勝2	HG 決勝												
			ホープス女子 Eブロック				ホープス女子 Lブロック				予備		HG 104	HG 203	HG 代決1	HG 7決										
			ホープス女子 Fブロック				ホープス女子 Mブロック				HG 105	HG 204	HG 代決2	HG 代決3												
			ホープス女子 Gブロック				カブ男子 Dブロック		カブ男子 Gブロック		CB 101	CB 201	CB 準決勝1	CB 3決												
			カブ男子 Aブロック				カブ男子 Fブロック				CB 102	CB 202	CB 準決勝2	CB 決勝												
			カブ男子 Bブロック				カブ男子 Hブロック					CB 203	CB 代決1	CB 7決												
			カブ男子 Cブロック				カブ男子 Iブロック					CB 204	CB 代決2	CB 代決3												
			カブ男子 Eブロック				カブ男子 Jブロック																			
			カブ女子 Aブロック				カブ女子 Fブロック				CG 201	CG 準決勝1	CG 3決													
			カブ女子 Bブロック				カブ女子 Gブロック				CG 202	CG 準決勝2	CG 決勝													
			カブ女子 Cブロック				カブ女子 Hブロック				CG 203	CG 代決1	CG 7決													
			カブ女子 Dブロック				カブ女子 Iブロック				CG 204	CG 代決2	CG 代決3													
			カブ女子 Eブロック				予備				CG 101															
			バンビ男子 Aブロック								1位リーグ															
			バンビ男子 Bブロック								2位リーグ															
			バンビ男子 Cブロック								3位リーグ															
			バンビ女子 Aブロック											5位 決定戦	決勝											
			バンビ女子 Bブロック											7位 決定戦	3位 決定戦											

表彰式(各種目終了次第行います)

後片付け

※進行状況により競技台を変更する場合があります。放送にご注意ください。

※選手は前の試合が終わり次第、速やかにコートについてください。

※リーグ戦は空いている選手で審判をお願いします。ただし、バンビの部は高校生に審判をお願いします。

# 県体育館主競技場 レイアウト

