

男子団体

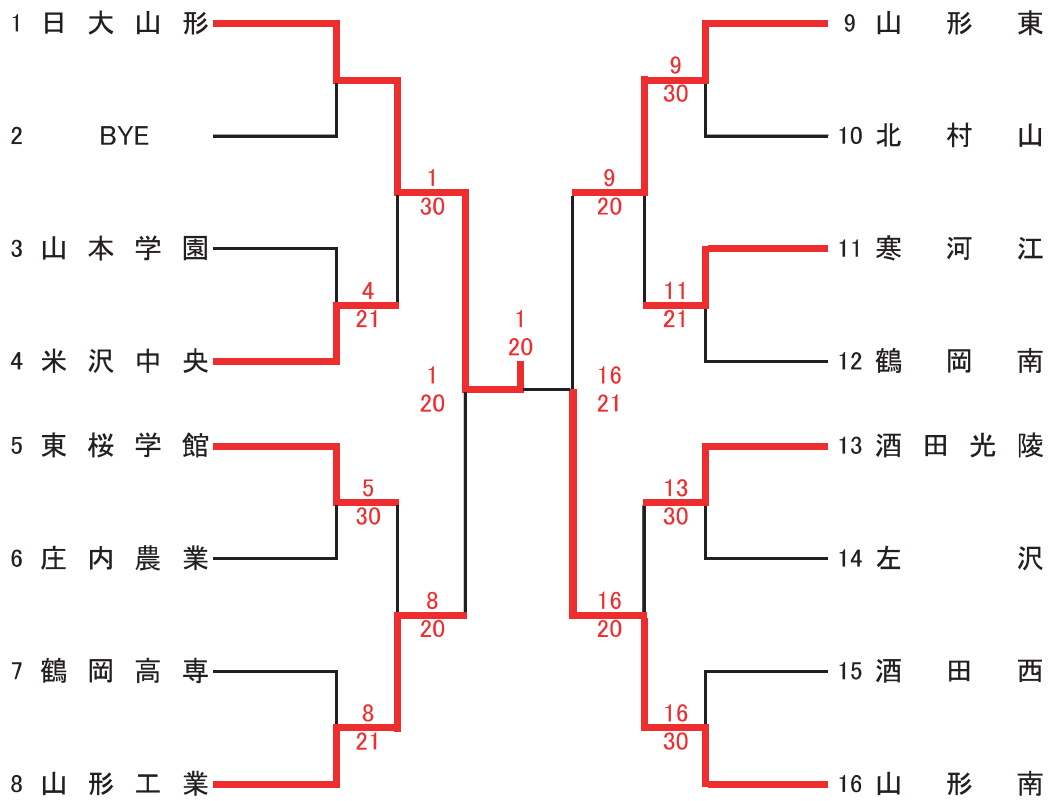

女子団体

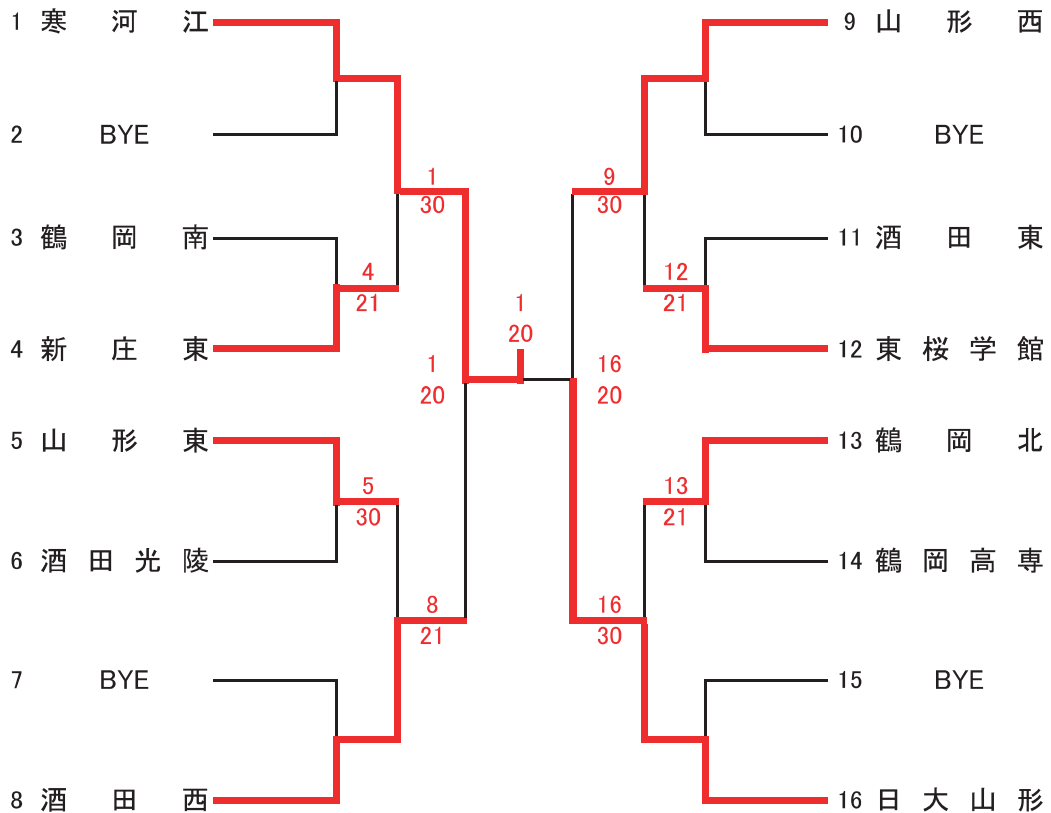

男子シングルス

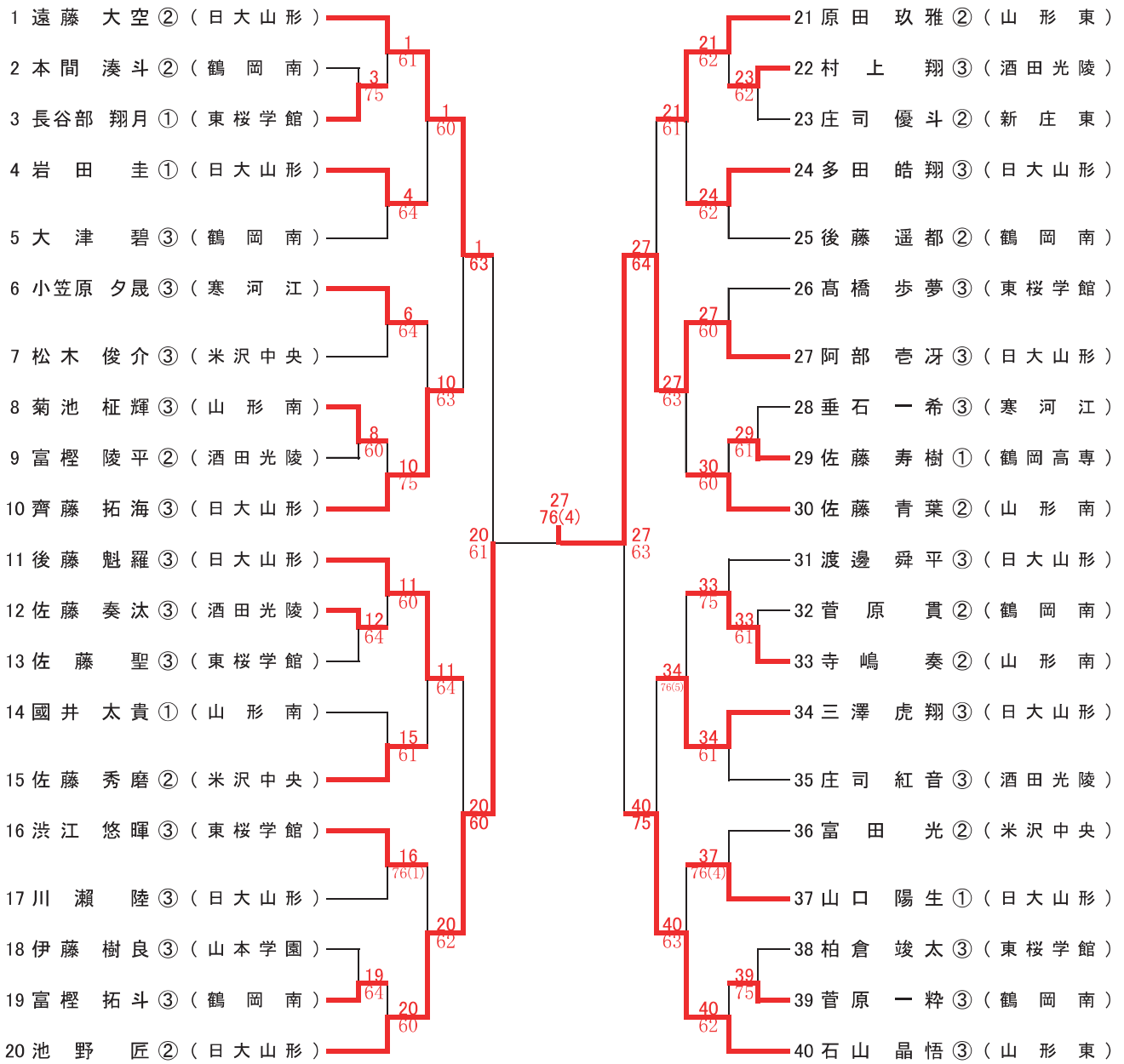

2位決定戦

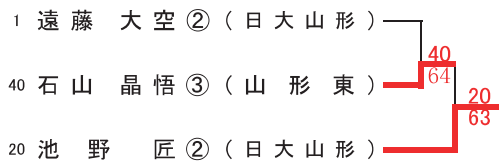

女子シングルス

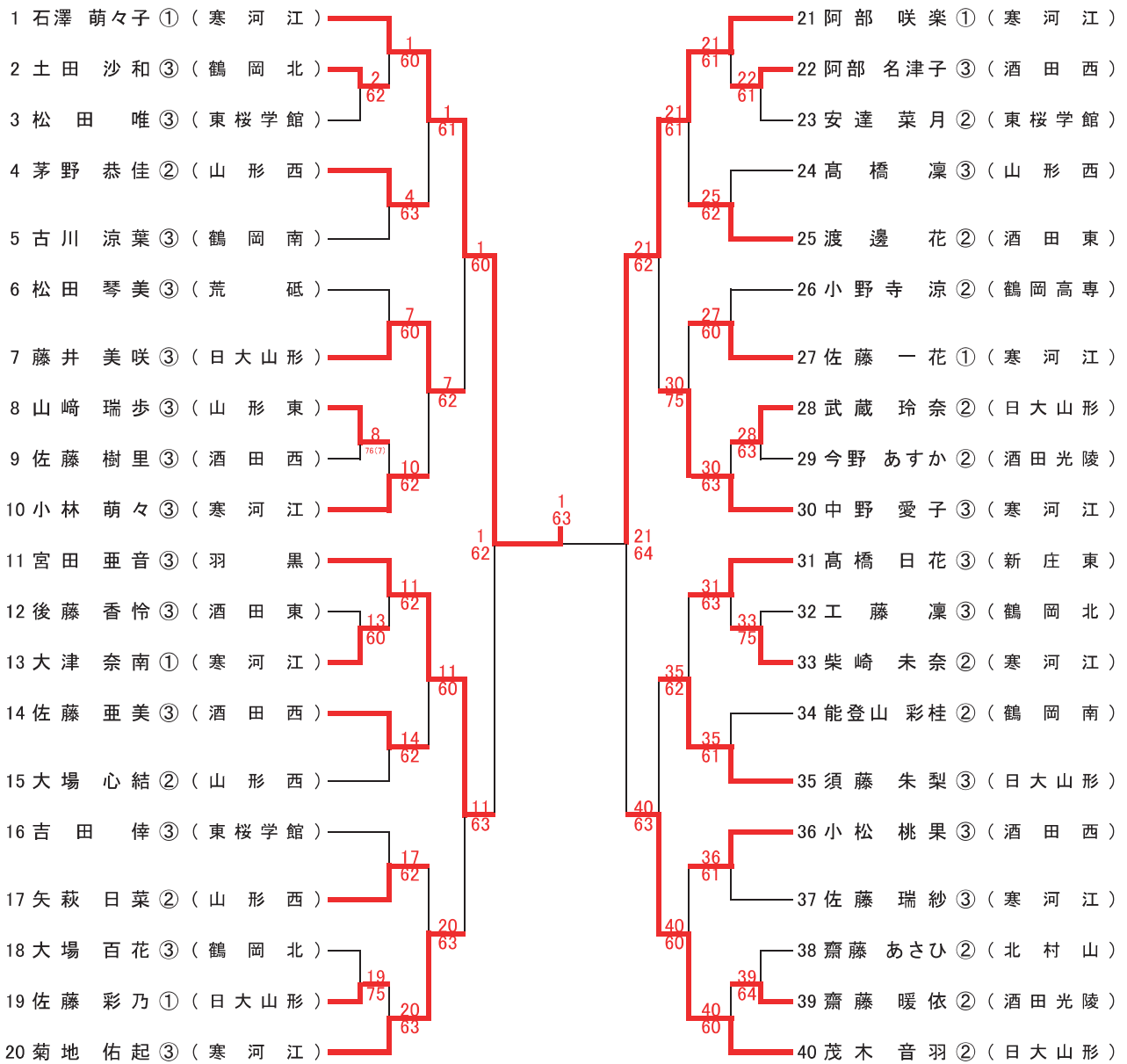

2位決定戦

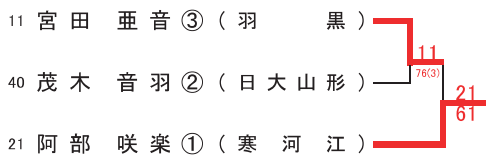

男子ダブルス

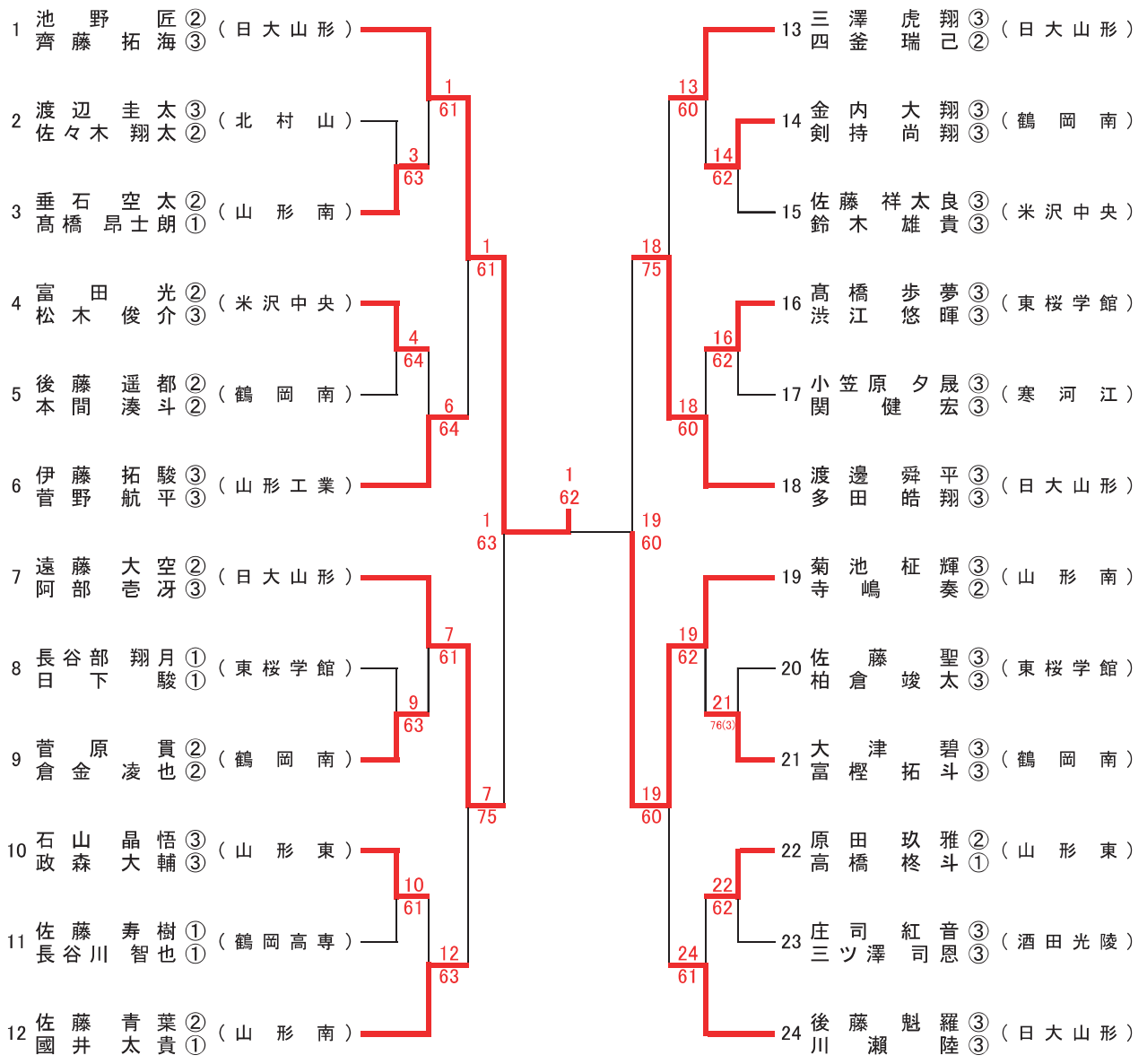

女子ダブルス

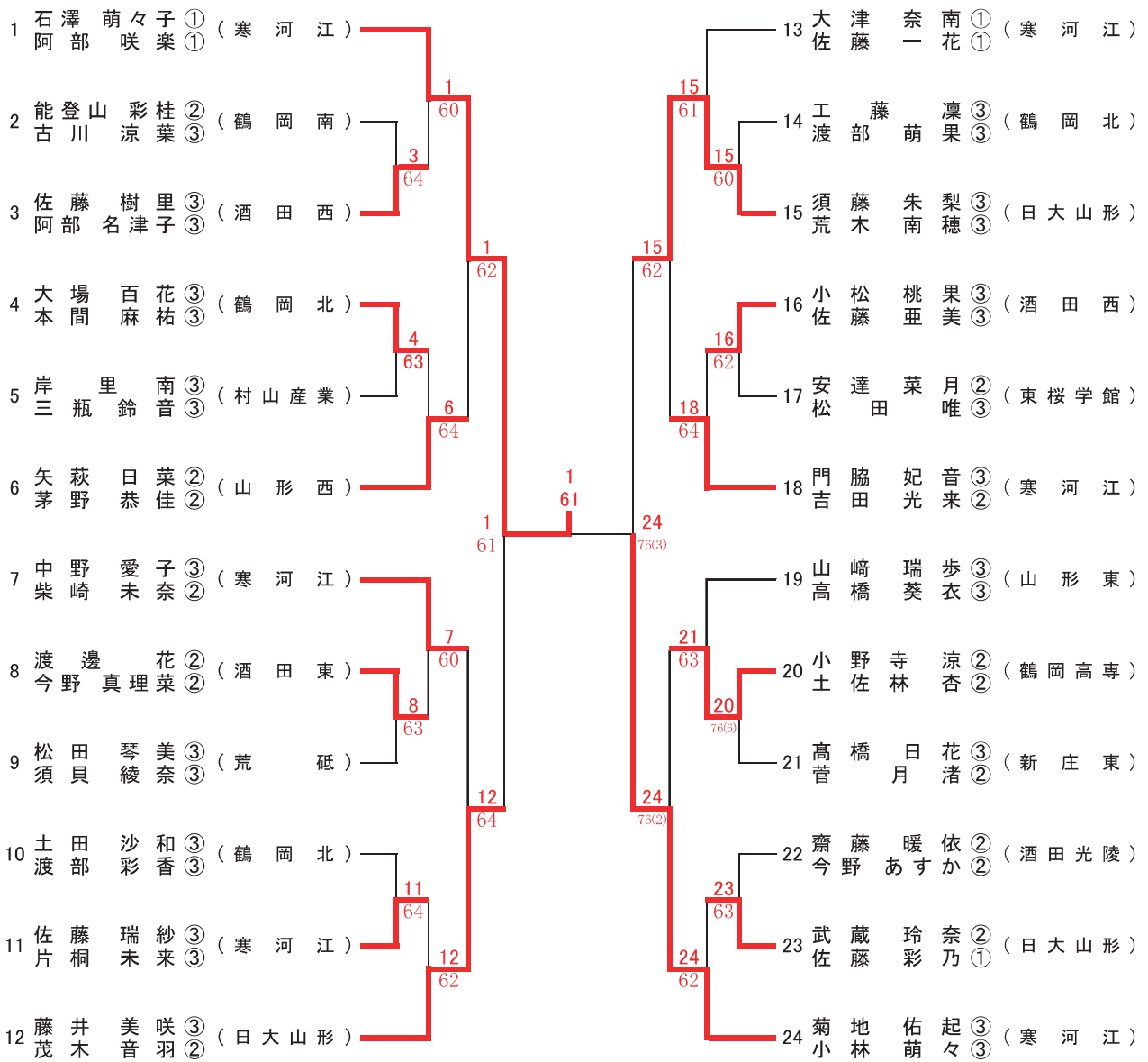

テニス競技 3日目結果(個人シングルス、ダブルス 準決勝・決勝 詳細)
(酒田市 男子 光ヶ丘テニスコート、女子 国体記念テニスコート)

男子シングルス

準決勝

池野 匠(日大山形) 6-1 遠藤大空(日大山形)

阿部壱冴(日大山形) 6-3 石山晶悟(山形東)

決勝

阿部壱冴(日大山形) 7-6(4) 池野 匠(日大山形)

2位決定戦予備戦

石山晶悟(山形東) 6-4 遠藤大空(日大山形)

2位決定戦

池野 匠(日大山形) 6-3 石山晶悟(山形東)

※阿部壱冴(日大山形)は初優勝

女子シングルス

準決勝

石澤萌々子(寒河江) 6-2 宮田亜音(羽黒)

阿部咲楽(寒河江) 6-4 茂木音羽(日大山形)

決勝

石澤萌々子(寒河江) 6-3 阿部咲楽(寒河江)

2位決定戦予備戦

宮田亜音(羽黒) 7-6(3) 茂木音羽(日大山形)

2位決定戦

阿部咲楽(寒河江) 6-1 宮田亜音(羽黒)

※石澤萌々子(寒河江)は初優勝

男子ダブルス

準決勝

池野匠・齊藤拓海(日大山形) 6-3 遠藤大空・阿部壱冴(日大山形)

菊池柁輝・寺嶋奏(山形南) 6-0 渡邊舜平・多田皓翔(日大山形)

決勝

池野匠・齊藤拓海(日大山形) 6-2 菊池柁輝・寺嶋奏(山形南)

※池野匠・齊藤拓海(日大山形)は初優勝

女子ダブルス

準決勝

石澤萌々子・阿部咲楽(寒河江) 6-1 藤井美咲・茂木音羽(日大山形)

菊地佑起・小林萌々(寒河江) 7-6(3) 須藤朱梨・荒木南穂(日大山形)

決勝

石澤萌々子・阿部咲楽(寒河江) 6-1 菊地佑起・小林萌々(寒河江)

※石澤萌々子・阿部咲楽(寒河江)は初優勝

テニス競技 2日目結果 (団体のみ)

(酒田市 男子 光ヶ丘テニスコート、女子 国体記念テニスコート)

男子団体

1回戦

山形東 3-0 北村山

寒河江 2-1 鶴岡南

酒田光陵 3-0 左沢

山形南 3-0 酒田西

準々決勝

日大山形 3-0 米沢中央

山形工業 2-0 東桜学館

山形東 2-0 寒河江

山形南 2-0 酒田光陵

準決勝

日大山形 2-0 山形工業

山形南 2-1 山形東

決勝

日大山形 2-0 山形南

(D 62 , S1 53 打切 , S2 64)

※日大山形は9回連続35回目の優勝 (一昨年まで8年連続優勝)

女子団体

1回戦

新庄東 2-1 鶴岡南

山形東 3-0 酒田光陵

東桜学館 2-1 酒田東

鶴岡北 2-1 鶴岡高専

準々決勝

寒河江 3-0 新庄東

酒田西 2-1 山形東

山形西 3-0 東桜学館

日大山形 3-0 鶴岡北

準決勝

寒河江 2-0 酒田西

日大山形 2-0 山形西

決勝 寒河江 2-0 日大山形

(D 56 打切 , S1 76(3) , S2 61)

順位決定戦 山形西 2-1 酒田西

※寒河江は2回連続3回目の優勝 (一昨年の優勝校)