

令和3年度

第56回県北地区高等学校総合体育大会

第67回福島県高等学校体育大会

【卓球競技】

県北地区予選

大会結果





令和3年度 春季リーグ戦 後の順位

		Aリーグ	Bリーグ	Cリーグ	Dリーグ
男子	1	東 稜	福島工	福島東	学 福
	2	橘	福島西	安 達	聖 光
	3	成 蹊	福島商	明 成	安達東
	4	福 島	松 工	保 原	本 宮
	5				福島北
	6				
	7				

学校対抗(男子)・・・県代表 (ラ1)+6校

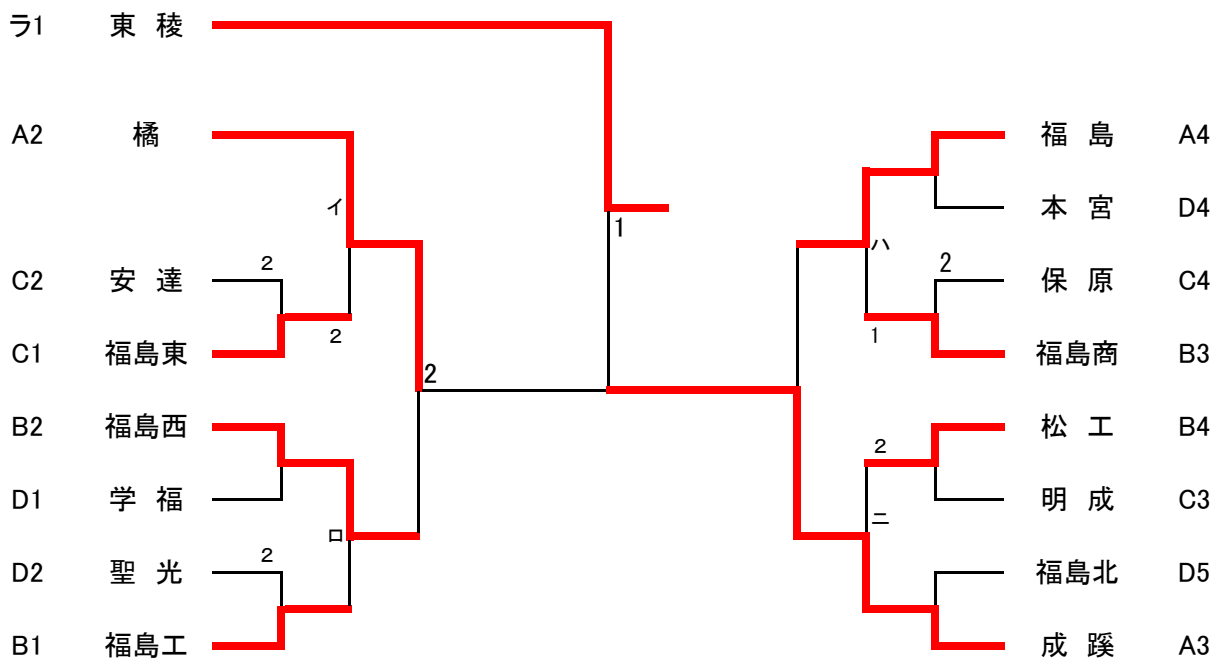

代表決定戦

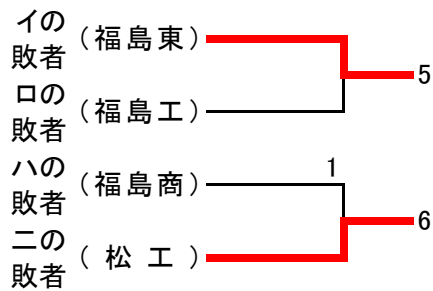

## 令和3年度 春季リーグ戦 後の順位

		Aリーグ	Bリーグ	Cリーグ	Dリーグ
女子	1	聖母	福島商	橘	福島北
	2	東稜	明成	福島東	保原
	3	成蹊	安達	福島西	安達東
	4	福島	本宮		
	5				
	6				

### 学校対抗(女子)・・・県代表 (ラ1)+5校

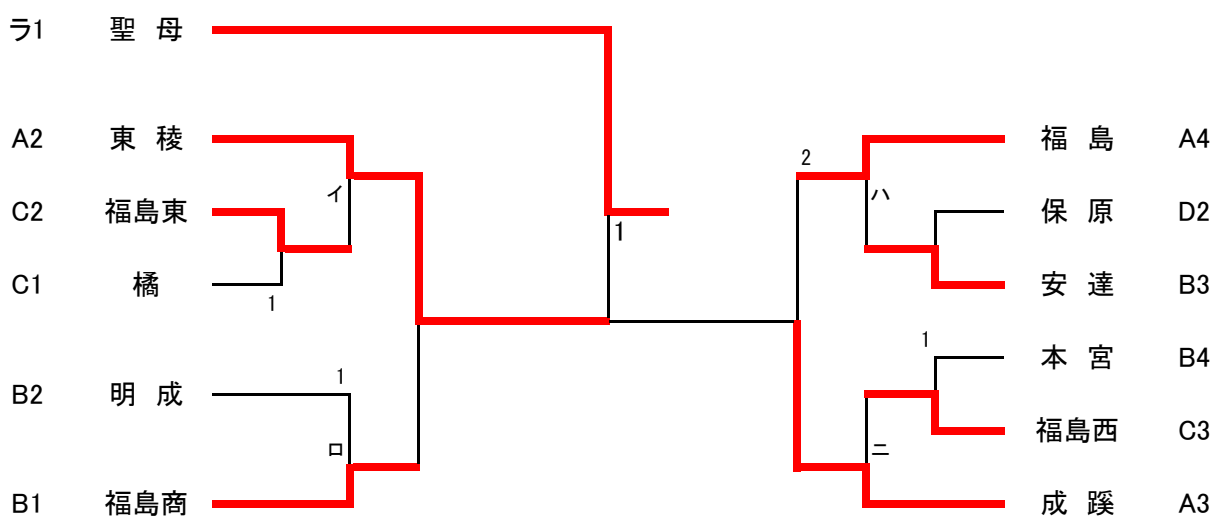

#### 代表決定戦

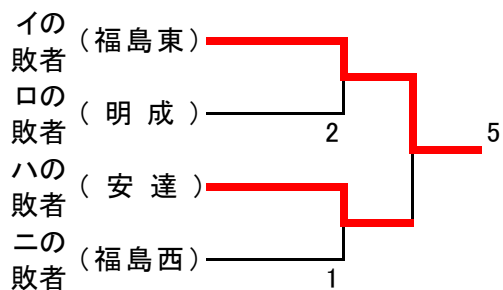

男子ダブルス

ラ1+11組

ラ1	選手	学年	所属	対戦相手	学年	所属	スコア
1	佐原 藤	3年	(福島東稜)	木下 下	3年	(橋)	48
2	藤原 祥愛	3年	(福島東)	下地田澤 厚	3年	(福島東)	49
3	木下 下	3年	(福島明成)	学風 翔	1年	(本宮)	50
4	藤原 祥愛	3年	(保原)	人磨 翔	1年	(安達)	51
5	木下 下	3年	(福島西)	太斗 多	1年	(福島)	52
6	藤原 祥愛	3年	(福島商業)	風翔 厚	1年	(福島)	53
7	木下 下	3年	(福島北)	藤星 祐	2年	(福島)	54
8	藤原 祥愛	3年	(福島工業)	善步 幸	2年	(福島)	55
9	木下 下	3年	(二本松工業)	一 凌	2年	(福島)	56
10	藤原 祥愛	3年	(福島東)	基大 俊	2年	(福島)	57
11	木下 下	3年	(福島成蹊)	大祐 直	2年	(福島)	58
12	藤原 祥愛	3年	(橋)	直俣 尚	2年	(福島)	59
13	木下 下	3年	(福島明成)	大悠 陽	2年	(福島)	60
14	藤原 祥愛	3年	(福島工業)	望 楓	2年	(福島)	61
15	木下 下	3年	(福島)	望 楓	2年	(福島)	62
16	藤原 祥愛	3年	(福島商業)	望 楓	2年	(福島)	63
17	木下 下	3年	(福島)	望 楓	2年	(福島)	64
18	藤原 祥愛	3年	(福島工業)	望 楓	2年	(福島)	65
19	木下 下	3年	(福島)	望 楓	2年	(福島)	66
20	藤原 祥愛	3年	(福島商業)	望 楓	2年	(福島)	67
21	木下 下	3年	(福島)	望 楓	2年	(福島)	68
22	藤原 祥愛	3年	(福島)	望 楓	2年	(福島)	69
23	木下 下	3年	(福島)	望 楓	2年	(福島)	70
24	藤原 祥愛	3年	(福島)	望 楓	2年	(福島)	71
25	木下 下	3年	(福島)	望 楓	2年	(福島)	72
26	藤原 祥愛	3年	(福島)	望 楓	2年	(福島)	73
27	木下 下	3年	(福島)	望 楓	2年	(福島)	74
28	藤原 祥愛	3年	(福島)	望 楓	2年	(福島)	75
29	木下 下	3年	(福島)	望 楓	2年	(福島)	76
30	藤原 祥愛	3年	(福島)	望 楓	2年	(福島)	77
31	木下 下	3年	(福島)	望 楓	2年	(福島)	78
32	藤原 祥愛	3年	(福島)	望 楓	2年	(福島)	79
33	木下 下	3年	(福島)	望 楓	2年	(福島)	80
34	藤原 祥愛	3年	(福島)	望 楓	2年	(福島)	81
35	木下 下	3年	(福島)	望 楓	2年	(福島)	82
36	藤原 祥愛	3年	(福島)	望 楓	2年	(福島)	83
37	木下 下	3年	(福島)	望 楓	2年	(福島)	84
38	藤原 祥愛	3年	(福島)	望 楓	2年	(福島)	85
39	木下 下	3年	(福島)	望 楓	2年	(福島)	86
40	藤原 祥愛	3年	(福島)	望 楓	2年	(福島)	87
41	木下 下	3年	(福島)	望 楓	2年	(福島)	88
42	藤原 祥愛	3年	(福島)	望 楓	2年	(福島)	89
43	木下 下	3年	(福島)	望 楓	2年	(福島)	90
44	藤原 祥愛	3年	(福島)	望 楓	2年	(福島)	91
45	木下 下	3年	(福島)	望 楓	2年	(福島)	92
46	藤原 祥愛	3年	(福島)	望 楓	2年	(福島)	93
47	木下 下	3年	(福島)	望 楓	2年	(福島)	94

# 女子ダブルス

ラ1+ 8 組

ラ	選手名	学年	所属校	ラ	選手名	学年	所属校	ラ
1	安齋 妃南子	3年	( 桜の聖母学 院 )		浅沼 佳恋	3年	( 福島商業 )	21
	石澤 さくら	3年	( 桜の聖母学 院 )		橋矢田 葵依	3年	( 福島商業 )	21
1	齋藤 優華	3年	( 福島成蹊 )		林 さつき	2年	( 福島東 )	22
	高橋 美帆	3年	( 福島成蹊 )		遠藤 千裕	2年	( 福島東 )	22
2	大和田 あかり	3年	( 福島商業 )		阿部 日向	3年	( 福島西 )	23
	菊地 恵莉	1年	( 福島商業 )		川村 菜々子	3年	( 福島西 )	23
3	安藤 春花	3年	( 福島 )		保住 芽衣	3年	( 福島東稜 )	24
	鈴木 花菜	3年	( 福島 )		太田 智望	3年	( 福島東稜 )	24
4	阿部 晴奈	3年	( 福島明成 )		伊藤 美結	3年	( 福島明成 )	25
	佐藤 まりも	3年	( 福島明成 )		渡辺 美海	2年	( 福島明成 )	25
5	植野 輝瞳	3年	( 福島東 )		佐藤 あかり	3年	( 福島西 )	26
	植野 星羽	1年	( 福島東 )		佐久間 千夏	3年	( 福島西 )	26
6	栗原 菜摘	1年	( 福島西 )		角田 奈々	3年	( 安達 )	27
	大室 友香理	1年	( 福島西 )		根本 凧歩	2年	( 安達 )	27
7	八島 柚佳	3年	( 福島東稜 )		熊田 朋華	2年	( 桜の聖母学 院 )	28
	齋藤 花	1年	( 福島東稜 )		高橋 美悠	2年	( 桜の聖母学 院 )	28
8	大澤 さくら	1年	( 桜の聖母学 院 )		齋藤 心音	3年	( 保原 )	29
	細川 芹里菜	1年	( 桜の聖母学 院 )		齋藤 純香	3年	( 保原 )	29
9	武澤 実夢	1年	( 橘 )		伊藤 汐美	2年	( 本宮 )	30
	宮坂 琴美	1年	( 橘 )		芳賀 詩音	2年	( 本宮 )	30
10	根本 彩羽	3年	( 安達 )		鈴木 若葉	3年	( 桜の聖母学 院 )	31
	遊佐 美月葵	3年	( 安達 )		原 夢璃	1年	( 桜の聖母学 院 )	31
11	遠藤 凛	2年	( 安達東 )		佐藤 煌愛	1年	( 福島西 )	32
	根本 咲	2年	( 安達東 )		國分 陽葉	1年	( 福島西 )	32
12	中野 彩七	2年	( 福島商業 )		丸藤 咲華	3年	( 福島東稜 )	33
	羽田 莉瑚	2年	( 福島商業 )		澤村 利穂	1年	( 福島東稜 )	33
13	杉 栞名	1年	( 福島西 )		塚本 千智	2年	( 福島成蹊 )	34
	鳴原 茉那	1年	( 福島西 )		手塚 希美	2年	( 福島成蹊 )	34
14	篠木 七海	2年	( 福島北 )		小林 美空	2年	( 安達 )	35
	今野 朱梨	2年	( 福島北 )		二階堂 七美	2年	( 安達 )	35
15	荻宿 千穂	2年	( 桜の聖母学 院 )		大槻 心優	2年	( 福島 )	36
	横山 愛莉	2年	( 桜の聖母学 院 )		松野 麗	2年	( 福島 )	36
16	齋藤 琉菜	2年	( 安達 )		安齋 葵	1年	( 安達 )	37
	三村 日湖	1年	( 安達 )		添田 若来	1年	( 安達 )	37
17	國分 綾乃	2年	( 福島東稜 )		鈴木 実結	3年	( 橘 )	38
	桑原 みずき	1年	( 福島東稜 )		水野 素良	1年	( 橘 )	38
18	引地 遥南	3年	( 保原 )		須藤 望々花	2年	( 福島商業 )	39
	佐藤 ひなの	3年	( 保原 )		佐藤 愛心	1年	( 福島商業 )	39
19	佐々木 優菜	1年	( 福島成蹊 )		細谷 彩華	3年	( 福島東稜 )	40
	安田 早希	2年	( 福島成蹊 )		木村 有重	2年	( 福島東稜 )	40
20	黒津 愛実	3年	( 福島商業 )					
	玉坂 陽和	2年	( 福島商業 )					

男子シングルス (1)

ラ9+22名

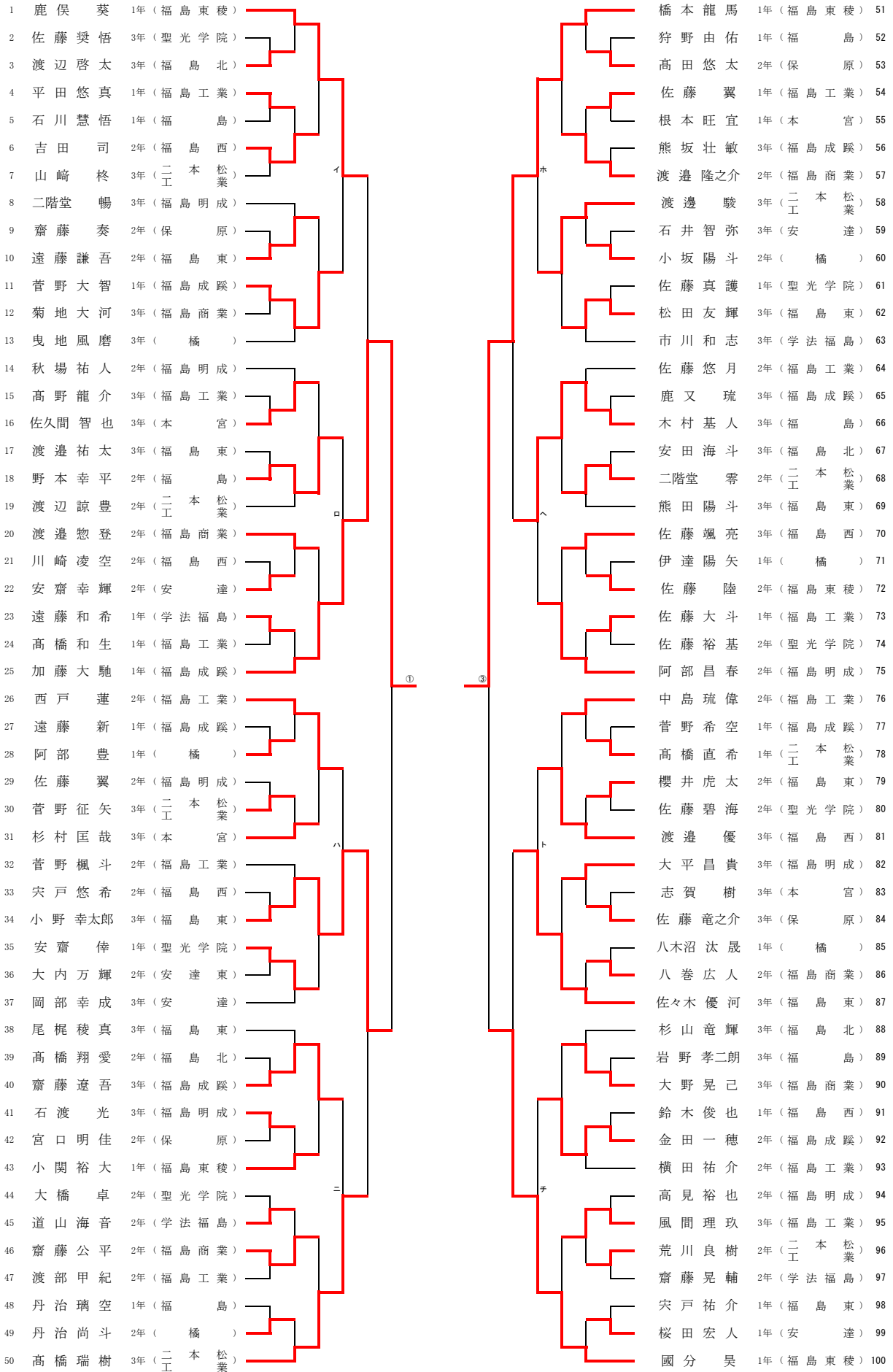



男子シングルス (2)

ラ9+22名

101	湯田 依吹	2年 (福島東稜)				齋藤 大輝	3年 (福島成蹊)	151
102	平子 怜音	2年 (橋)				江川 俊貴	1年 (二本松業)	152
103	白井 善輝	1年 (保原)				佐藤 皇	1年 (福島明成)	153
104	加藤 諒也	2年 (福島東)				神野 真優	2年 (安達東)	154
105	堀内 祐汰	1年 (本宮)				渡辺 剛志	3年 (福島工業)	155
106	丹治 碧空	3年 (聖光学院)				官野 祐太	2年 (橋)	156
107	斎藤 力也	3年 (福島工業)		リ		川崎 晃宏	1年 (福島北)	157
108	紺野 将矢	2年 (福島西)				時雨 柚熙	1年 (福島)	158
109	羽田 暖季	1年 (学法福島)				鈴木 潤也	2年 (聖光学院)	159
110	渡邊 一斗	1年 (安達)				伊藤 尚輝	2年 (福島東)	160
111	渡辺 祥生	3年 (福島商業)				阿部 勇汰	2年 (福島西)	161
112	根本 悠里	2年 (二本松業)				穴戸 快成	2年 (安達)	162
113	安田 龍平	2年 (福島成蹊)				細川 陽翔	1年 (福島工業)	163
114	片吉 章	1年 (二本松業)				根本 陽生	1年 (二本松業)	164
115	小賀坂 星空	2年 (本宮)				本田 隼翔	2年 (聖光学院)	165
116	大槻 望海	3年 (福島工業)				本多 泰知	1年 (福島東稜)	166
117	斎藤 遥	2年 (学法福島)				中村 有志	2年 (学法福島)	167
118	佐藤 遥輝	1年 (福島北)				桑野 翔	2年 (福島西)	168
119	佐藤 祐貴	3年 (福島商業)				黒澤 颯太	1年 (福島工業)	169
120	橋矢田 悠人	1年 (橋)				緑川 蓮	2年 (福島成蹊)	170
121	先崎 遼平	1年 (福島東)				武藤 陽哉	2年 (本宮)	171
122	宮島 幹	3年 (福島工業)				霜山 晃大	3年 (保原)	172
123	西村 友	2年 (福島西)				関根 楓馬	2年 (福島商業)	173
124	五十嵐 厚多	1年 (福島明成)				角田 知寛	1年 (福島東)	174
125	佐々木 遼	3年 (福島)				木下 学人	3年 (橋)	175
126	野村 理央	3年 (福島西)		④		齋藤 巧	3年 (福島)	176
127	前田 和行	1年 (本宮)				菅野 竣介	1年 (福島工業)	177
128	荒川 雄斗	1年 (二本松業)				鈴木 琉生	1年 (福島明成)	178
129	三村 琉叶	2年 (聖光学院)				渡辺 慎之介	3年 (安達)	179
130	遠藤 大輝	3年 (福島東稜)				松浦 雄樹	2年 (福島東)	180
131	大槻 優斗	2年 (福島成蹊)				山口 想真	3年 (福島商業)	181
132	三澤 侑太	3年 (福島東)				岡部 桐生	3年 (学法福島)	182
133	高橋 陸太	2年 (福島工業)				二瓶 太久斗	2年 (本宮)	183
134	佐藤 健一郎	2年 (橋)				高橋 颯希	2年 (福島工業)	184
135	鈴木 隼人	2年 (学法福島)				後藤 雄真	1年 (聖光学院)	185
136	池田 陽人	2年 (福島北)				鈴木 優弥	2年 (福島成蹊)	186
137	阿部 英弦	2年 (福島明成)				小林 遙真	1年 (橋)	187
138	北村 仁	2年 (二本松業)				大室 慶弥	3年 (福島商業)	188
139	目黒 大和	2年 (福島工業)				伊藤 孝太	2年 (本宮)	189
140	堀江 柊太	2年 (保原)				橋本 拓海	2年 (福島)	190
141	八巻 麻斗	3年 (聖光学院)				遠藤 竜之介	1年 (福島西)	191
142	渡部 大陸	3年 (福島)				鈴木 楓	2年 (福島工業)	192
143	酒井 優太	3年 (安達東)				町田 翔弥	3年 (福島東)	193
144	佐藤 壮悟	1年 (福島成蹊)				菅野 竜樹	1年 (福島北)	194
145	八巻 拓夢	2年 (福島工業)				佐々木 倅汰	1年 (二本松業)	195
146	佐藤 春	2年 (福島東)				菊地 大介	2年 (福島明成)	196
147	遊佐 凜太郎	1年 (安達)				西坂 洸希	1年 (橋)	197
148	島 貫裕也	1年 (福島商業)				佐藤 歩夢	1年 (保原)	198
149	齋藤 康雅	1年 (福島明成)				久 丈慶	1年 (福島成蹊)	199
150	馬場 大志	1年 (福島東稜)				菅原 光太	1年 (福島東稜)	200

女子シングルス

ラ11+16名+委員長推薦2名

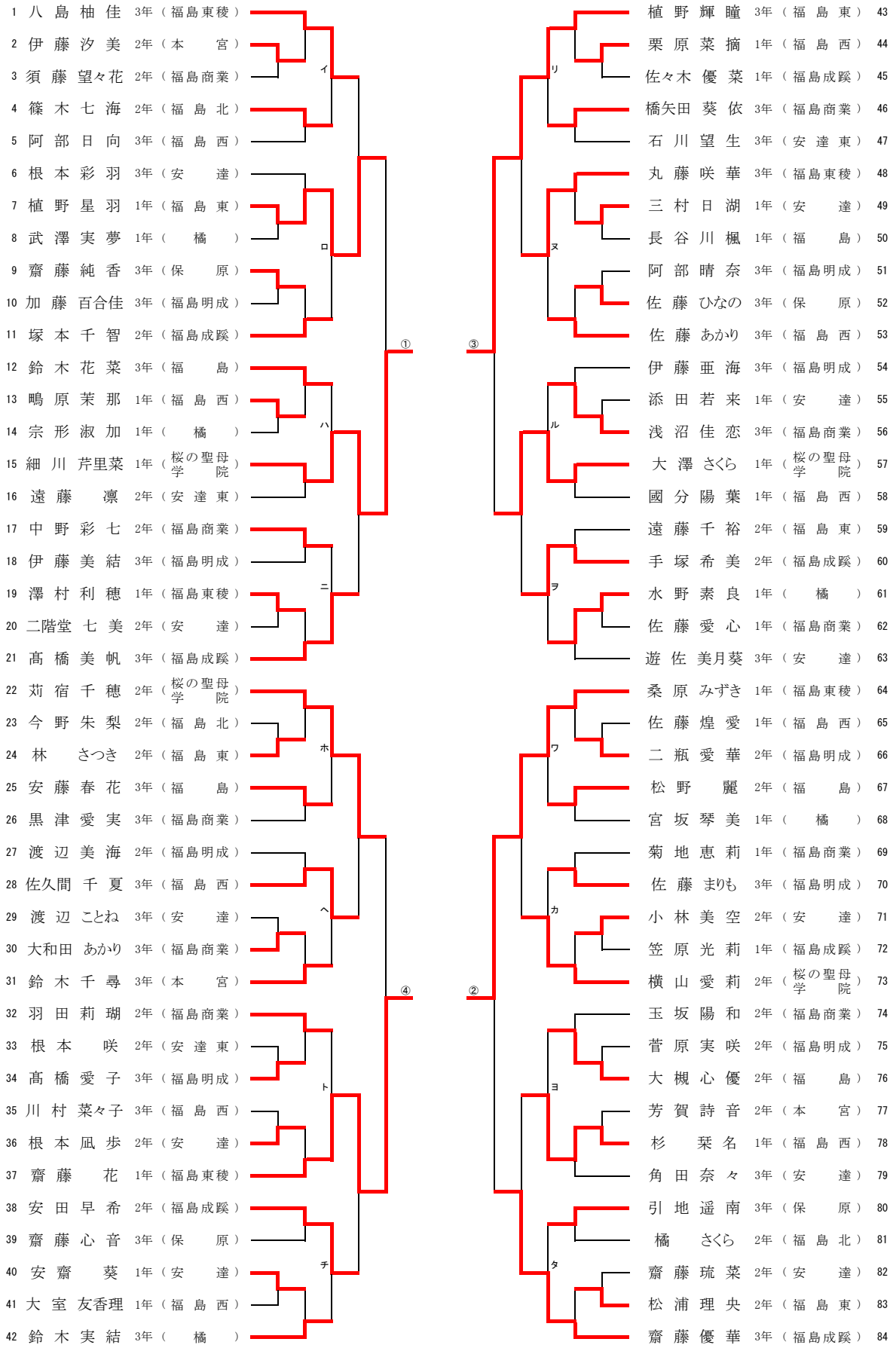

## 男子シングルス順位決定戦

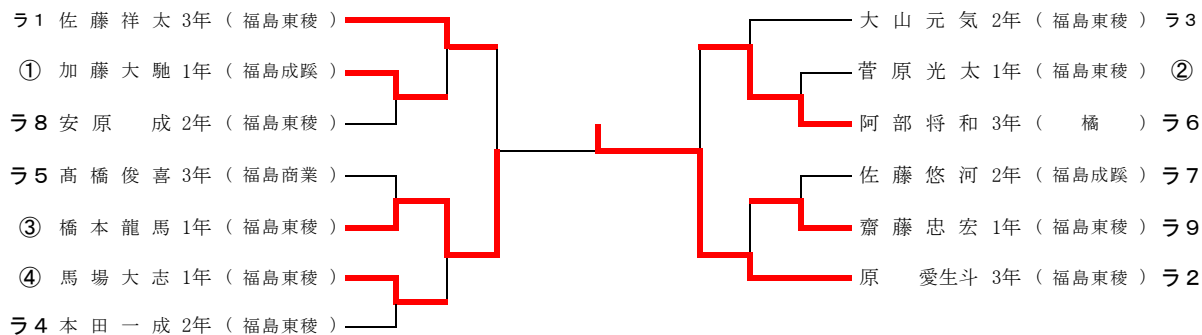

## 女子シングルス順位決定戦

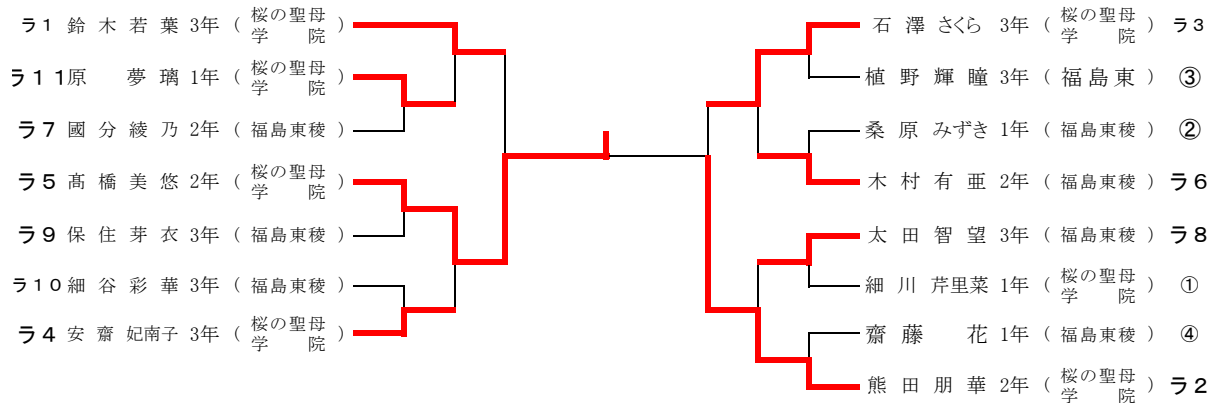

## 男子シングルス代表決定戦

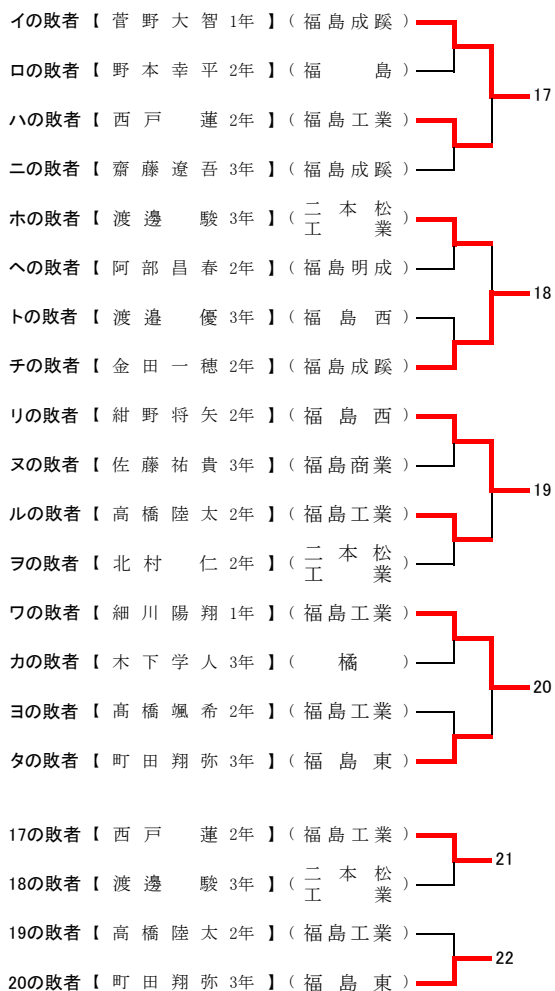

## 女子シングルス代表決定戦

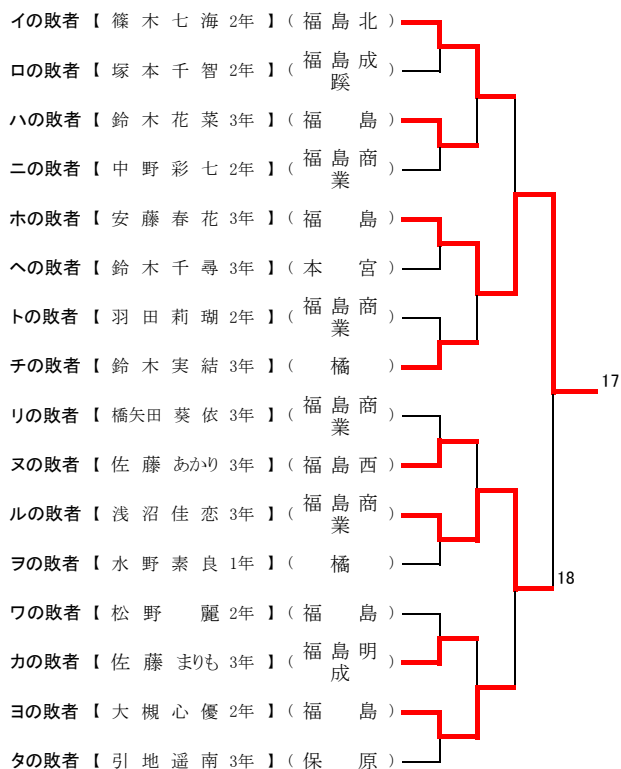

## 男子ダブルス代表決定戦

