

男子シングルス

第1位	船生 岳冬	福島東稜高校
第2位	八高 修輔	福島東稜高校
第3位	佐藤 央洋	福島東稜高校
第3位	鈴木 空羽琉	福島東稜高校

女子シングルス

第1位	原田 優衣	桜の聖母学院高等学校
第2位	山内 愛永	桜の聖母学院高等学校
第3位	加藤 光咲	桜の聖母学院高等学校
第3位	星 玲那	桜の聖母学院高等学校

東北合宿出場者

1	船生 岳冬	福島東稜高校
2	八高 修輔	福島東稜高校
3	佐藤 央洋	福島東稜高校
4	鈴木 空羽琉	福島東稜高校
5	鈴木 悠斗	帝京安積高校
6	高橋 優喜	福島東稜高校
7	遠藤 龍太	帝京安積高校
8	片吉 勇	帝京安積高校

東北合宿出場者

1	原田 優衣	桜の聖母学院高等学校
2	山内 愛永	桜の聖母学院高等学校
3	加藤 光咲	桜の聖母学院高等学校
4	星 玲那	桜の聖母学院高等学校
5	酒井 汐里	郡山女子大学附属高校
6	宗像 真桜	福島東稜高校
7	久保 菜々美	桜の聖母学院高等学校
8	大内 春香	福島東稜高校

全国選拔出場者

1	菅野 真矢	福島成蹊高校
---	-------	--------

全国選拔出場者

1	松崎 夢	磐城第一高校
---	------	--------

### 男子シングルス 試合結果

5 回 戦	選手名	学校名	勝敗			選手名	学校名
	佐藤 央 洋	福島東稜 高校	3	—	1	若松 龍志郎	帝京安積 高校
	片吉 勇	帝京安積 高校	3	—	1	大浦 悠貴	福島東稜 高校
	八高 修輔	福島東稜 高校	3	—	0	山岸 大輝	福島東稜 高校
	小池 開	福島東稜 高校	0	—	3	鈴木 悠斗	帝京安積 高校
	船生 岳冬	福島東稜 高校	3	—	0	菅野 真矢	福島成蹊 高校
	遠藤 龍太	帝京安積 高校	3	—	1	鈴木 奏太	福島東稜 高校
	高橋 優喜	福島東稜 高校	3	—	1	堀内 心碧	帝京安積 高校
	伊藤 翔太	帝京安積 高校	2	—	3	鈴木 空羽琉	福島東稜 高校

6 回 戦	選手名	学校名	勝敗			選手名	学校名
	佐藤 央 洋	福島東稜 高校	3	—	1	片吉 勇	帝京安積 高校
	八高 修輔	福島東稜 高校	3	—	2	鈴木 悠斗	帝京安積 高校
	船生 岳冬	福島東稜 高校	3	—	1	遠藤 龍太	帝京安積 高校
	高橋 優喜	福島東稜 高校	2	—	3	鈴木 空羽琉	福島東稜 高校

準 決 勝	選手名	学校名	勝敗			選手名	学校名
	佐藤 央 洋	福島東稜 高校	1	—	3	八高 修輔	福島東稜 高校
	船生 岳冬	福島東稜 高校	3	—	0	鈴木 空羽琉	福島東稜 高校

決 勝	選手名	学校名	勝敗			選手名	学校名
	八高 修輔	福島東稜 高校	2	—	3	船生 岳冬	福島東稜 高校

女子シングルス 試合結果

	選手名	学校名	勝敗			選手名	学校名
4 回 戦	山内 愛永	桜の聖母学院	3	—	0	皆川 智香	平工業
	草野 凜音	磐城第一	0	—	3	大内 春香	福島東稜
	酒井 汐里	郡山女大附	3	—	0	塩坪 心音	磐城第一
	小檜山 結菜	喜多方	1	—	3	星 玲那	桜の聖母学院
	加藤 光咲	桜の聖母学院	3	—	0	野々宮 好芭	郡山女大附
	正木 巴結	磐城第一	1	—	3	宗像 真桜	福島東稜
	久保 菜々美	桜の聖母学院	3	—	0	松崎 夢	磐城第一
	米田 帆華	安積黎明	0	—	3	原田 優衣	桜の聖母学院

	選手名	学校名	勝敗			選手名	学校名
5 回 戦	山内 愛永	桜の聖母学院	3	—	0	大内 春香	福島東稜
	酒井 汐里	郡山女大附	0	—	3	星 玲那	桜の聖母学院
	加藤 光咲	桜の聖母学院	3	—	1	宗像 真桜	福島東稜
	久保 菜々美	桜の聖母学院	1	—	3	原田 優衣	桜の聖母学院

	選手名	学校名	勝敗			選手名	学校名
準 決 勝	山内 愛永	桜の聖母学院	3	—	2	星 玲那	桜の聖母学院
	加藤 光咲	桜の聖母学院	1	—	3	原田 優衣	桜の聖母学院

	選手名	学校名	勝敗			選手名	学校名
決 勝	山内 愛永	桜の聖母学院	1	—	3	原田 優衣	桜の聖母学院





令和5年度福島県高等学校新人体育大会卓球競技  
 令和5年11月17日～20日  
 いわき市立総合体育館

女子シングルス(1)

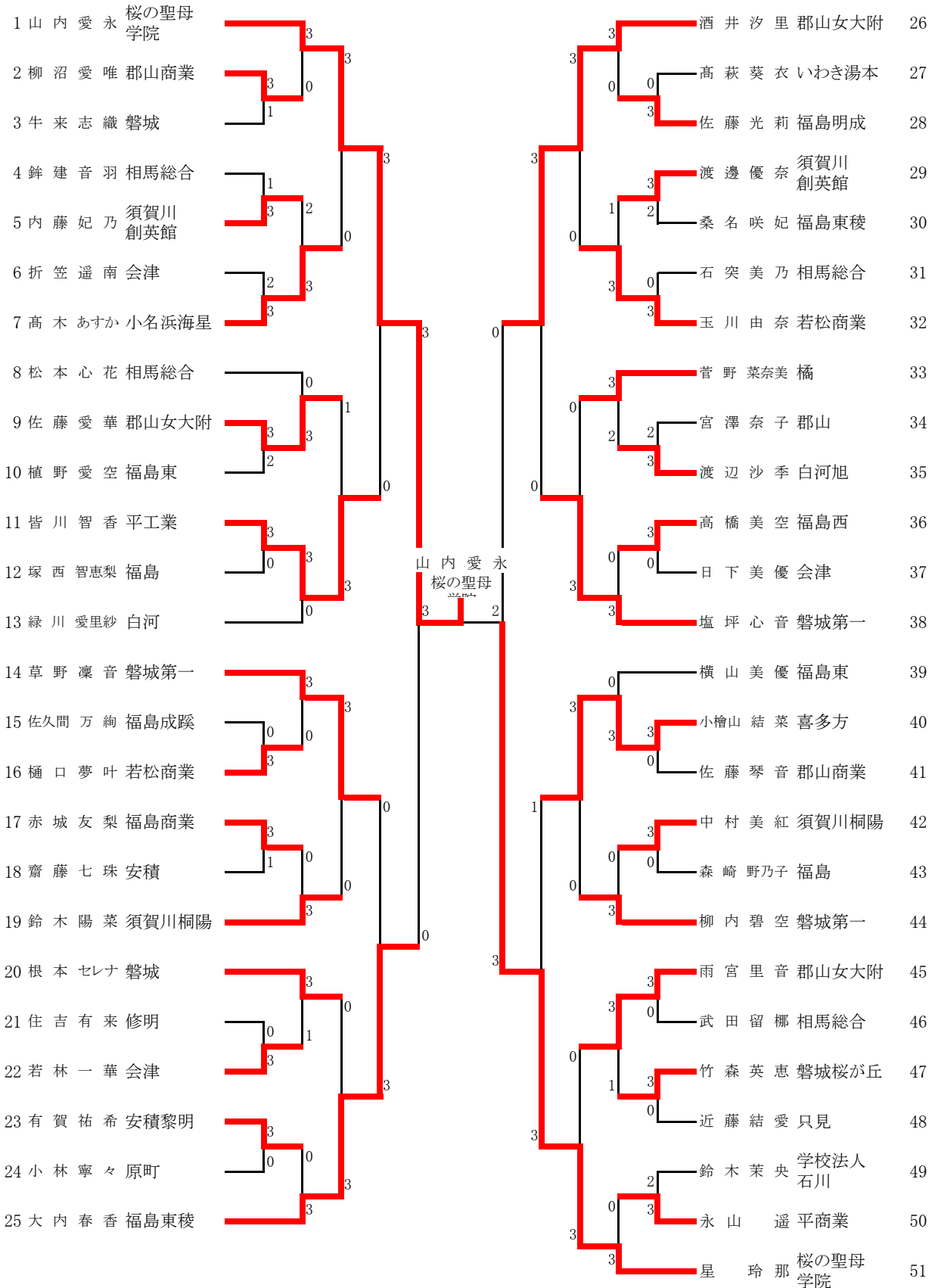

令和5年度福島県高等学校新人体育大会卓球競技  
 令和5年11月17日～20日  
 いわき市立総合体育館

女子シングルス (2)

52	加藤 光 咲	桜の聖母学院	3	久保 菜々美	桜の聖母学院	78
53	元井 なつ美	郡山東	3	松崎 ななみ	白河旭	79
54	佐久間 美羽	いわき湯本	0	加村 想乃香	平商業	80
55	齋藤 光峰	喜多方	3	蓬田 琴子	郡山女大附	81
56	大竹 姫花	須賀川創英館	1	山岡 みなみ	相馬総合	82
57	瀬川 彩那	原町	0	小柴 彩愛	会津	83
58	馬上 優奈	平商業	3	永山 和奏	福島高専	84
59	大河原 碧	白河旭	0	高橋 日和	福島東	85
60	齋藤 もも	福島明成	0	石川 輝星	郡山商業	86
61	本井 舞花	会津	3	板橋 祐奈	若松商業	87
62	小山 優里	いわき光洋	0	高橋 萌	福島	88
63	佐藤 千紜	福島	3	幸田 華	光南	89
64	野々宮 好芭	郡山女大附	3	松崎 夢	磐城第一	90
65	高橋 和花	橘	0	今野 周	相馬総合	91
66	正木 巴結	磐城第一	3	芳賀 美優	清陵情報	92
67	穂積 花帆	白河	0	米田 帆華	安積黎明	93
68	橋内 佑奈	福島東	3	片平 千尋	桜の聖母学院	94
69	鈴木 美咲	相馬総合	2	小向 悠月	会津学鳳	95
70	深谷 音花	安積	0	倉富 唯	磐城第一	96
71	佐藤 優月	須賀川桐陽	3	長井 友莉花	修明	97
72	枝谷 里桜	郡山女大附	1	大室 未来	福島東稜	98
73	青田 凜	平工業	2	熊谷 莉音	小名浜海星	99
74	三浦 琉瑠	安達	3	横山 絢	会津工業	100
75	吉田 あいる	会津	3	道幸 遥香	磐城	101
76	伊藤 琴音	相馬総合	0	池澤 穂華	郡山	102
77	宗像 真桜	福島東稜	3	原田 優衣	桜の聖母学院	103
	山内 愛永	桜の聖母学院	1	原田 優衣	桜の聖母学院	

女子 全国選抜決定戦

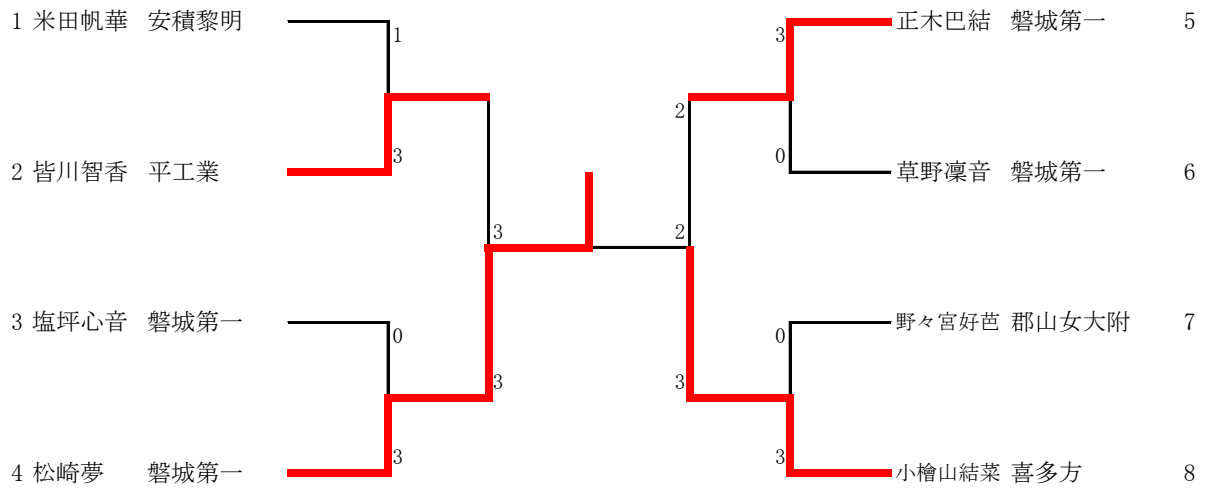



### 男子ダブルス 試合結果

4 回 戦	選手名	学校名	勝敗			選手名	学校名
	鈴木 空羽琉 八 高 修 輔	福島東稜	3	—	1	畠 悠 悟 山 岸 大 輝	福島東稜
	鈴木 悠 斗 遠 藤 龍 太	帝京安積	3	—	0	小 池 開 鈴 木 奏 太	福島東稜
	若 松 龍志郎 堀 内 心 碧	帝京安積	0	—	3	佐 藤 央 洋 船 生 岳 冬	福島東稜
	伊 藤 翔 太 片 吉 勇	帝京安積	0	—	3	大 浦 悠 貴 高 橋 優 喜	福島東稜

準 決 勝	選手名	学校名	勝敗			選手名	学校名
	鈴木 空羽琉 八 高 修 輔	福島東稜	3	—	1	鈴木 悠 斗 遠 藤 龍 太	帝京安積
	佐 藤 央 洋 船 生 岳 冬	福島東稜	3	—	1	大 浦 悠 貴 高 橋 優 喜	福島東稜

決 勝	選手名	学校名	勝敗			選手名	学校名
	鈴木 空羽琉 八 高 修 輔	福島東稜	1	—	3	佐 藤 央 洋 船 生 岳 冬	福島東稜

女子ダブルス 試合結果

4 回 戦	選手名	学校名	勝敗			選手名	学校名
	原田 優衣 久保 菜々美	桜の聖母学院	3	—	0	高橋 和花 菅野 菜奈美	橘
	酒井 汐里 野々宮 好芭	郡山女子大附	3	—	0	塩坪 心音 倉富 唯	磐城第一
	草野 凜音 柳内 碧空	磐城第一	3	—	2	大内 春香 宗像 真桜	福島東稜
	松崎 夢 正木 巴結	磐城第一	0	—	3	加藤 光咲 山内 愛永	桜の聖母学院

準 決 勝	選手名	学校名	勝敗			選手名	学校名
	原田 優衣 久保 菜々美	桜の聖母学院	3	—	0	酒井 汐里 野々宮 好芭	郡山女子大附
草野 凜音 柳内 碧空	磐城第一	0	—	3	加藤 光咲 山内 愛永	桜の聖母学院	

決 勝	選手名	学校名	勝敗			選手名	学校名
	原田 優衣 久保 菜々美	桜の聖母学院	3	—	0	加藤 光咲 山内 愛永	桜の聖母学院

## 男子シングルス ベスト16進出者

佐藤 央 洋	福島東稜 高校
若松 龍志郎	帝京安積 高校
片吉 勇	帝京安積 高校
大浦 悠 貴	福島東稜 高校
八高 修 輔	福島東稜 高校
山岸 大 輝	福島東稜 高校
小池 開	福島東稜 高校
鈴木 悠 斗	帝京安積 高校
船生 岳 冬	福島東稜 高校
菅野 真 矢	福島成蹊 高校
遠藤 龍 太	帝京安積 高校
鈴木 奏 太	福島東稜 高校
高橋 優 喜	福島東稜 高校
堀内 心 碧	帝京安積 高校
伊藤 翔 太	帝京安積 高校
鈴木 空羽琉	福島東稜 高校

## 女子シングルス ベスト16進出者

山内 愛 永	桜の聖母学院 高校
皆川 智 香	平工業 高校
草野 凜 音	磐城第一 高校
大内 春 香	福島東稜 高校
酒井 汐 里	郡山女子大附 高校
塩坪 心 音	磐城第一 高校
小檜山 結 菜	喜多方 高校
星 玲 那	桜の聖母学院 高校
加藤 光 咲	桜の聖母学院 高校
野々宮 好 芭	郡山女子大附 高校
正木 巴 結	磐城第一 高校
宗像 真 桜	福島東稜 高校
久保 菜々美	桜の聖母学院 高校
松崎 夢	磐城第一 高校
米田 帆 華	安積黎明 高校
原田 優 衣	桜の聖母学院 高校

男子ダブルス

- 1 鈴木 空羽琉・八 高 修 輔 福島東稜
- 2 大島 勇 吹・根 本 悠 斗 岩瀬農業
- 3 遠藤 匠 梧・櫛 田 涼 介 平工業
- 4 佐久間 海 灯・伊 藤 琉 二 郡山北工業
- 5 風間 祥・沖 田 悠 隼 会津学鳳
- 6 梅澤 心 優・松 本 莉 空 清陵情報
- 7 齋藤 聖 矢・遠 藤 丞 真 小高産業技術
- 8 清野 雅 仁・王 優 世 福島高専
- 9 佐藤 圭・若 狹 向 日 葵 葵
- 10 畠 悠 梧・山 岸 大 輝 福島東稜
- 11 佐々木 悠・島 田 幸ノ佑 安積黎明
- 12 川上 諒 人・斑 目 秀 玲 磐城
- 13 赤沼 恵 悟・二 瓶 庄 大 安積
- 14 櫻井 豹 真・安 藤 北 斗 福島成蹊
- 15 栗崎 鈴 也・深 谷 莉 玖 学校法人石川
- 16 佐藤 皇 之 介・武 沢 明 音 相馬総合
- 17 小野 優 成・菅 野 善 希 福島成蹊
- 18 鈴木 悠 斗・遠 藤 龍 大 帝京安積
- 19 高萩 悠風汰・吉 田 光 健 須賀川創英館
- 20 荒井 大 地・武 藤 風 琉 喜多方
- 21 伊藤 浩 優・安 優 虹 小名浜海星
- 22 市山 亜 門・佐 藤 正 啓 福島
- 23 佐藤 聖 矢・村 上 夏 輝 郡山
- 24 渡部 永 久・宗 像 日 向 会津
- 25 遠藤 航 輝・石 井 陽 晴 橘
- 26 佐藤 佑 弥・桑 折 将 真 原町
- 27 遠宮 智 保・池 田 悠 真 安積
- 28 小池 開・鈴 木 奏 太 福島東稜
- 29 鈴木 琉 音・大 野 厳 斗 平工業
- 30 高久 風 雅・近 藤 洸 白河
- 31 大沼 イ サ・山 内 嘉 衣 会津工業

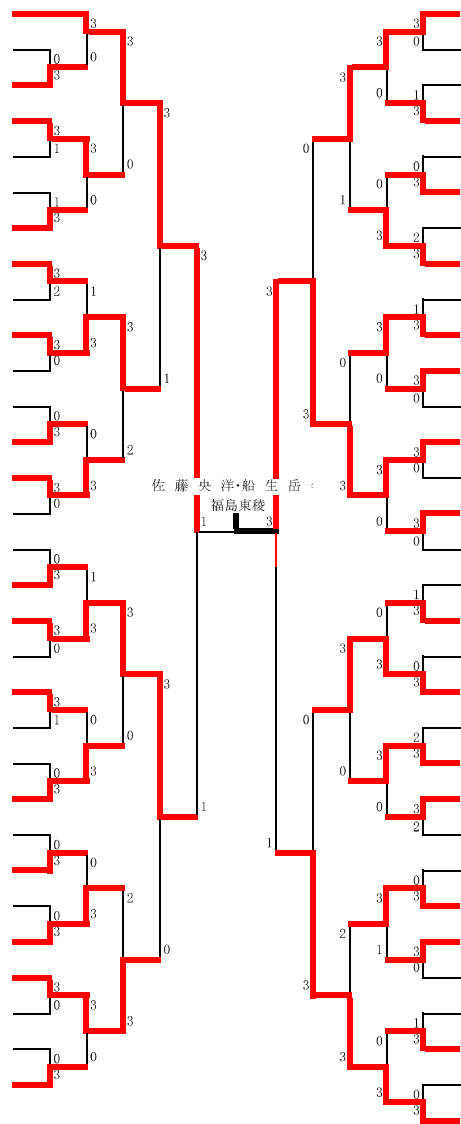

- 32 若松 龍志郎・堀 内 心 碧 帝京安積
- 33 田中 裕 斗・吉 田 那 樹 清陵情報
- 34 高槻 晋・春日 佑 基 福島工業
- 35 宮内 陽 良・富 山 颯 太 平商業
- 36 佐藤 航 太・内 山 徳 人 尚志
- 37 小林 悠 大・高 橋 佑 太 朗 福島成蹊
- 38 荒 陽 向・安 齋 蒼 一 郎 相馬総合
- 39 大 江 風・五 十 嵐 心 喜多方
- 40 星 昇 太 朗・小 木 快 斗 白河
- 41 宍 戸 蒼 太・幸 坂 悠 生 橘
- 42 遠藤 優 斗・星 遥 陽 郡山北工業
- 43 石 附 大 叶・片 野 優 牙 平工業
- 44 佐藤 央 洋・船 生 岳 冬 福島東稜
- 45 星 大 地・廣 野 七 翔 南会津
- 46 高 橋 寛 太・入 谷 祥 太 郎 白河旭
- 47 松 本 倫 和・北 館 走 祐 磐城
- 48 千葉 陽 希・三 富 俊 輔 葵
- 49 齋藤 仁 和・菅 野 真 矢 福島成蹊
- 50 渡邊 壘・菅 野 堅 斗 岩瀬農業
- 51 伊藤 翔 太・片 吉 勇 帝京安積
- 52 遠藤 州 琢・鈴 木 翔 伊 平工業
- 53 石 川 夢 都・渡 部 虎 士 朗 橘
- 54 大 竹 紘 叶・阿 久 津 到 也 会津工業
- 55 渡邊 和 志・丹 野 剛 月 安積
- 56 荒 汰 樹・大 野 心 海 小高産業技術
- 57 西山 歩 希・児 山 颯 小名浜海星
- 58 成 富 結 飛・佐 藤 華 一 学校法人石川
- 59 菊 地 悠 輝・大 山 諒 尚志
- 60 高 島 汰 希・長 谷 川 啓 一 郎 会津
- 61 小 川 騎 士・遠 藤 佑 真 清陵情報
- 62 角 田 裕 哉・大 堀 遥 矢 日本大学東北
- 63 大 浦 悠 貴・高 橋 優 喜 福島東稜



